

Minerva

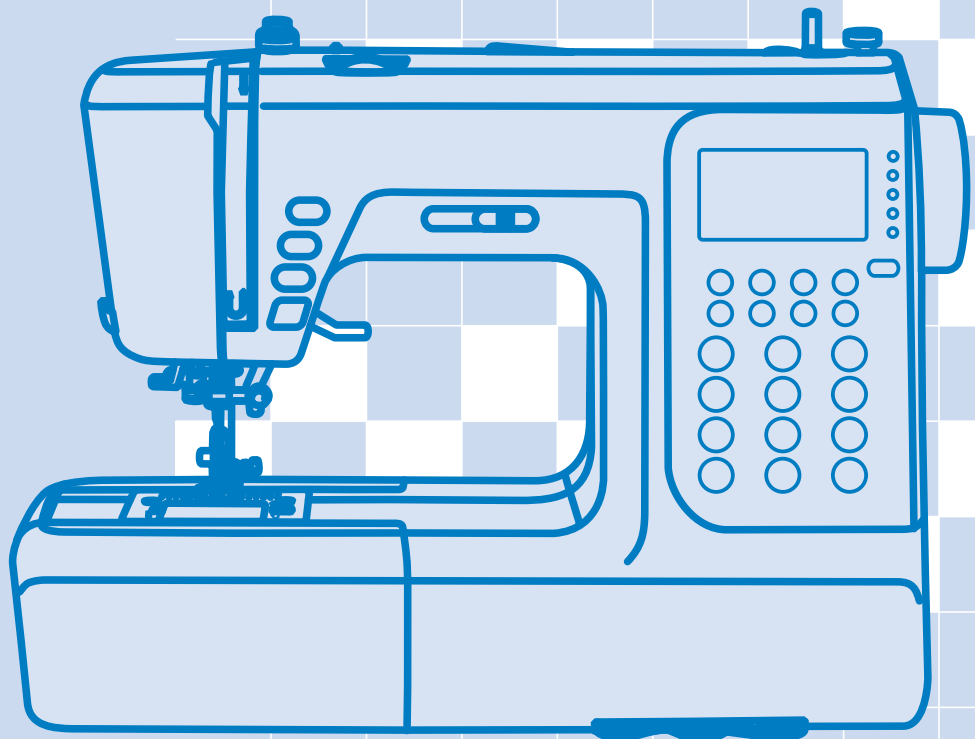

Instrukcja obsługi

DECOR PROFESSIONAL

Ważne instrukcje bezpieczeństwa

Podczas korzystania z maszyny należy zawsze przestrzegać zasad bezpieczeństwa. Przed przystąpieniem do pracy należy uważnie przeczytać instrukcje prawidłowego korzystania z urządzenia.

Niebezpieczeństwo - dla zmniejszenia ryzyka porażenia prądem elektrycznym:

- Nigdy nie pozostawiaj maszyny do szycia włączonej bez nadzoru.
- Po zakończeniu szycia lub przed czyszczeniem zawsze odłączaj urządzenie wyjmując wtyczkę z gniazdka.

UWAGA - w celu zmniejszenia ryzyka oparzeń, pożaru, porażenia prądem:

1. Przed rozpoczęciem szycia należy uważnie przeczytać instrukcję bezpieczeństwa.
2. Zachowaj niniejszą instrukcję. W przypadku przekazania maszyny do osób trzecich należy ją przekazać wraz z instrukcją.
3. Używaj maszynę tylko w miejscach suchych.
4. Jeśli w pobliżu znajdują się dzieci nigdy nie pozostawiaj maszyny do szycia bez nadzoru.
5. Maszynę do szycia mogą używać dzieci w wieku od 8 lat i osoby o ograniczonych możliwościach ruchowych, umysłowych lub sensorycznych bądź osoby bez wiedzy i doświadczenia tylko pod nadzorem oraz jeśli otrzymają one instrukcje dotyczące bezpiecznego używania maszyny do szycia i będą świadome o niebezpieczeństwach z tym związanych.
6. Nie pozwalaj dzieciom bawić się z maszyną.
7. Nie pozwalaj dzieciom obsługiwać lub czyścić maszynę bez nadzoru osób dorosłych.
8. Zawsze odłączaj maszynę od sieci, jeśli chcesz wykonać wymianę igły, wymianę stopki, smarowania itp.
9. Zawsze odłączaj maszynę od sieci po zakończeniu szycia i przed czyszczeniem.
10. Zawsze wyłączaj maszynę przed wymianą żarówki.
11. Nie używaj maszyny, jeśli w pomieszczeniu jest nadmierna wilgotność.
12. Nie ciągnij przewód zasilający. Aby odłączyć maszynę od sieci, chwyć za wtyczkę, a nie przewód.
13. W razie, jeśli lampa LED została złamana lub uszkodzona, należy zgłosić się do centrum serwisowego.
14. Nie wolno kłaść żadnych przedmiotów na rozrusznik nożny.
15. Nigdy nie używaj maszyny do szycia, gdy otwory wentylacyjne są zablokowane. Otwory wentylacyjne maszyny do szycia i rozrusznika powinny być wolne od gromadzenia się kłacek, kurzu i kawałków tkaniny.

Ważne instrukcje bezpieczeństwa

15. Jeśli otwory wentylacyjne są zablokowane, nie używaj maszyny. Upewnij się że otwory wentylacyjne nie są zasłonięte kurzem, puchem, tkaninami itp.
16. Maszyna pracuje wyłącznie z rozrusznikiem typu: C-8001.
17. Ciśnienie akustyczne podczas prawidłowej pracy urządzenia wynosi 75dB.
18. Maszyny nie wolno wyrzucać jako nieposortowanych odpadów komunalnych, należy złożyć je do odpowiednich punktów zbiórki elektroodpadów. Skontaktuj się z lokalnymi organami rządowymi aby uzyskać informacje na temat dostępnych systemów zbiórki.
19. W przypadku jeśli jakaś część maszyny trafiła do gruntu lub wody, istnieje ryzyko wycieku substancji niebezpiecznych dla zdrowia.
20. Podczas wymiany starych maszyn na nowe, lokalny dystrybutor jest zobowiązany do pokrycia wszelkich kosztów utylizacji.

Zachowaj niniejszą instrukcję

Maszyna do szycia jest przeznaczona wyłącznie do użytku domowego!

Podstawowe części maszyny	1
Przyciski sterowania	2-3
Przycisk sterowania (patrz str. 24/25)	2
Przycisk wyboru funkcji (patrz str. 26/27/28)	2
Przycisk wyboru (Patrz str. 29/30)	3
Wyświetlacz LCD	4-5
Schemat wzorów ściegów	6-7
Akcesoria	8
Podłączenie maszyny do sieci elektrycznej	9
Podłączenie maszyny	9
Nawijanie nici na szpulkę	10-11
Wkładanie szpulki	12
Nawlekanie nici górnej	13-14
Automatyczny nawlekacz nici	15
Podnoszenie nici dolnej	16
Obcinanie nici	16
Dwustopniowa dźwignia podnoszenia	17
Początek szycia	18
Przycisk Start/Stop	18
Rozrusznik nożny	18
Naprężenie nici	19
Wymiana stopki dociskowej	20
Schemat typów stopek dociskowych	21
Prawidłowy wybór tkanin/igieł/nici	22
Wymiana igły	23
Podnoszenie i opuszczanie transportera dolnego	23
Przyciski sterowania	24-25
Przycisk Start/Stop	24
Przycisk szycia wstecz	24
Przycisk automatycznego blokowania	25
Przycisk podnoszenia/opuszczania igły	25
Przyciski regulacji	26-28
Przycisk regulacja szerokości ściegu	26
Przycisk regulacji długości ściegu	27
Przycisk wyboru trybu	27
Przycisk przedłużenia (patrz str. 59)	27
Przycisk szycia lustrzanego (patrz str.60)	28
Przycisk do szycia igłą podwójną (patrz str.61)	28
Przyciski wyboru funkcji	29-30
Przycisk wyboru ściegów prostych i ściegów numerowanych	29
Przycisk edycji	30
Przycisk pamięci	30
Przycisk czyszczenia pamięci	30
Przydatne umiejętności	31-32
Szycie rogów	31
Szycie wstecz	31
Wolne ramię	31
Szycie tkanin grubych	32
Pozycja igły i długość ściegu	33
Ścieg zygzakowy	33
Ściegi elastyczne	34

Ściegi obrębiające (owerlokowe)	35
Używanie stopki do obrębiania.....	35
Używanie stopki wielofunkcyjnej	35
Ścieg kryty	36
Przyszywanie guzików.....	37
Obszywanie dziurek	38-41
Obszywanie dziurek na tkaninach elastycznych	41
Rygiel.....	42
Ściegi do obszywania otworów okrągłych	43
Cerowanie	44-45
Wszywanie zamków.....	46-47
Wszywanie zamka	46
Wąskie podwijanie	48
Wszywanie sznurka	49
Sznur pojedynczy.....	49
Sznur potrójny.....	49
Ściegi satynowe.....	50
Pikowanie.....	51
Marszczenie.....	52
Marszczenie ozdobne.....	53
Cerowanie, haftowanie i monogram.....	54-55
Cerowanie	54
Haft.....	55
Monogram	55
Stopka z górnym transportem.....	56
Mereżka	57
Patchwork	57
Ścieg muszelkowy	58
Brzeg muszelkowy.....	58
Obrębianie krawędzi tkaniny ze ściegiem muszelkowym	58
Przedłużenie.....	59
Lustrzane odbicie ściegów	60
Igła podwójna	61
Pamięć	62-65
Połączenie wzorów lub liter.....	62-63
Dodawanie wzorów lub liter	63
Edycja wzorów.....	64
Usuwanie wzorów lub liter	64
Przywoływanie i szycie wzoru który został zapamiętany	65
Funkcje ostrzegawcze.....	66-67
Animowany komunikat ostrzegawczy.....	66
Funkcje ostrzegawcze	66
Ostrzegawczy dźwiękowy sygnał.....	67
Dźwięk brzęczyka.....	68
Obsługa maszyny.....	69-70
Czyszczenie wyświetlacza	69
Czyszczenie powierzchni maszyny.....	69
Czyszczenie chwytacza	69-70
Naprawa usterek.....	71-72

Podstawowe części maszyny

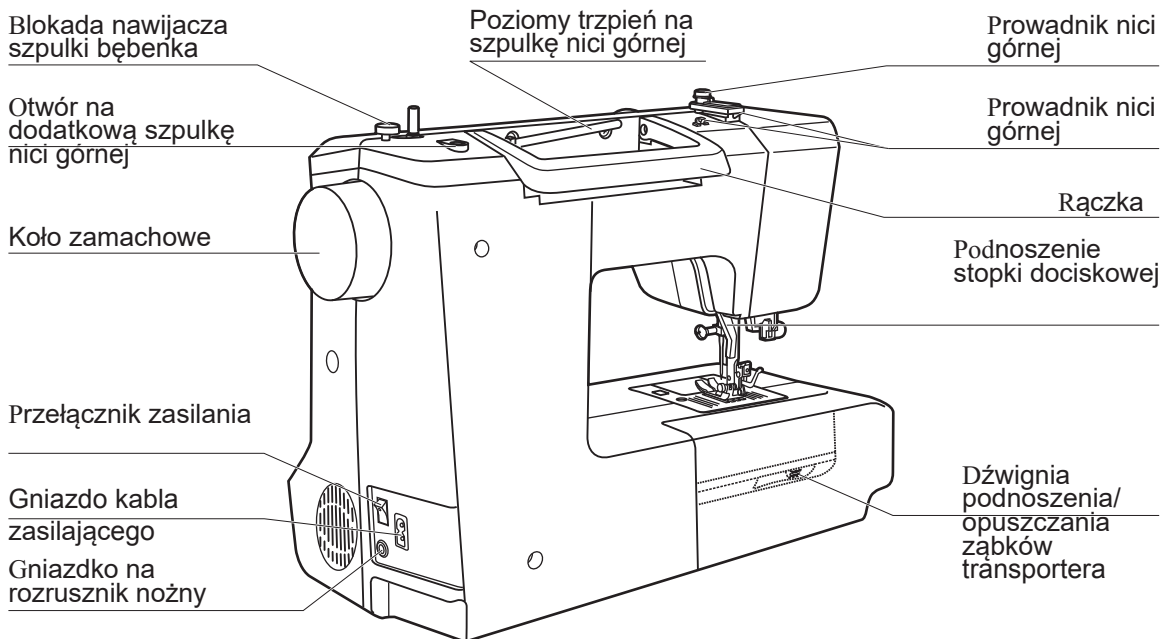
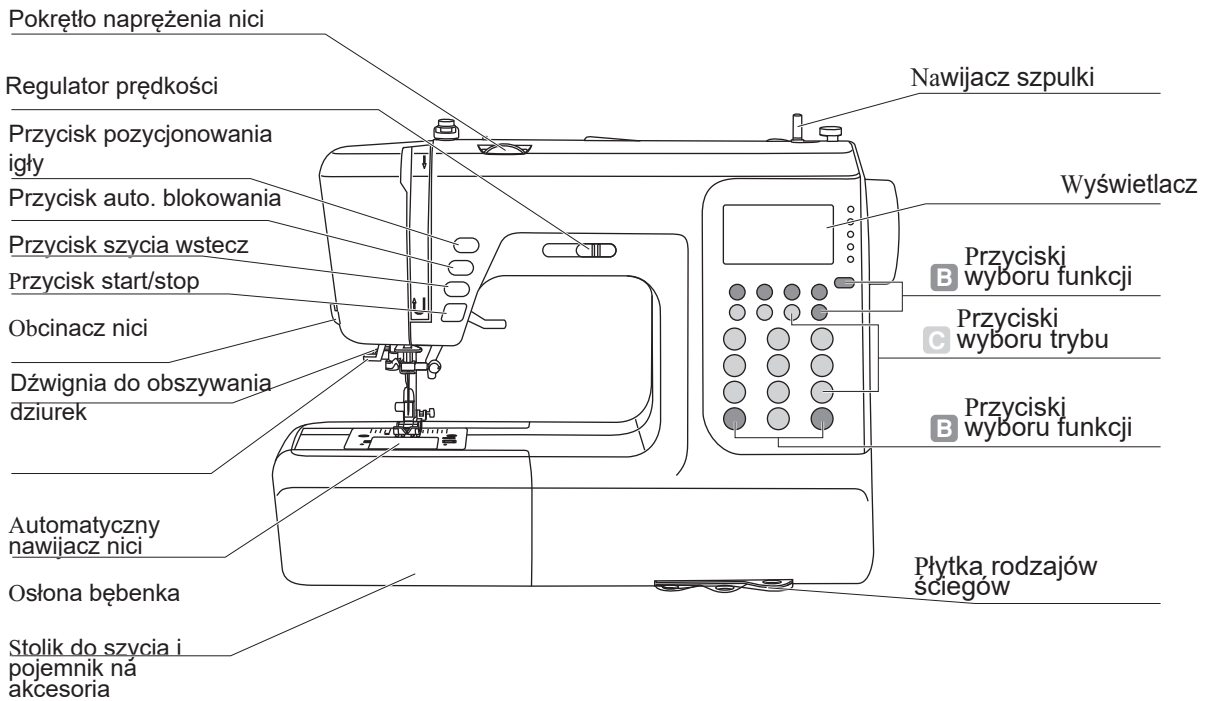

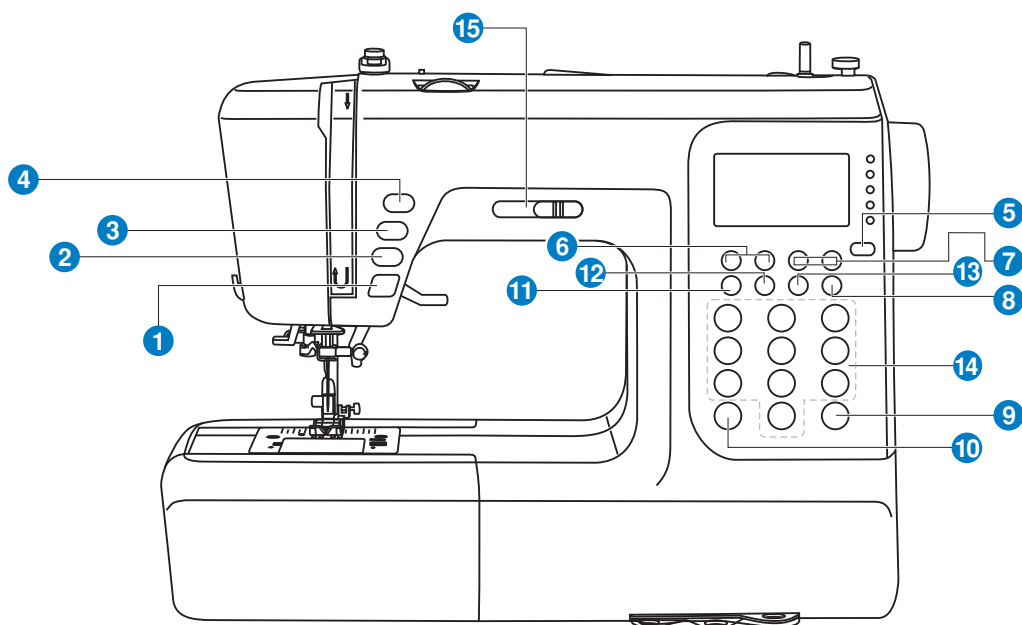

● A. Przyciski sterowania (patrz str. 24/25)

1. Przycisk Start/Stop
Maszyna zacznie działać po kliknięciu na przycisk start/stop, i zatrzyma się gdy wciśniesz na ten przycisk ponownie.
2. Przycisk szycia wstecz
Maszyna będzie szyć do przodu lub wstecz po wciśnięciu na przycisk
3. Przycisk automatycznego blokowania
Wciśnij na ten przycisk po zakończeniu szycia dla wzmocnienia ściegu.
4. Przycisk pozycjonowania igły
Za pomocą przycisku pozycjonowania igły decydujesz w jakiej pozycji igła musi się zatrzymać (w pozycji górnej lub w tkaninie).

● B. Przyciski wyboru funkcji (Patrz str. 26/27/28)

5. Przycisk wyboru ściegu
Aby wybrać potrzebny rodzaj ściegu, naciśnij na ten przycisk.
6. Regulacja szerokości ściegu
Naciśnij ten przycisk, aby wyregulować szerokość ściegu.

7. Regulator długości ściegu
Naciśnij na ten przycisk, aby wyregulować długość ściegu.
8. Przycisk do szycia igłą podwójną
Użyj dla zmniejszenia maksymalnej szerokości ściegu.
9. Przycisk odbicia lustrzanego
Użyj dla uzyskania odbicia lustrzanego wybranego ściegu.
10. Przycisk przedłużenia
Zwykłe i dekoracyjne ściegi 28-51 można przedłużyć o 5 razy od ich normalnej długości.

C. Przyciski wyboru (Patrz str. 29/30)

11. Przycisk edycji - Naciśnij na dany przycisk, aby dodać wzór dodatkowy jeśli chcesz połączyć ściegi dekoracyjne.
12. Przycisk pamięci - Aby zapisać kombinacje ściegów lub wejść do menu pamięci należy nacisnąć ten przycisk.
13. Przycisk czyszczenia pamięci - Aby usunąć nieprawidłowo wybrany ścieg z pamięci, naciśnij ten przycisk.
14. Przycisk bezpośredniego wyboru ściegu - Ten przycisk umożliwia szybki wybór ściegu
15. Regulacja szybkości szycia - Aby zmienić szybkość szycia należy przesunąć dźwignię regulacji.

Wyświetlacz LCD

• Ściegi

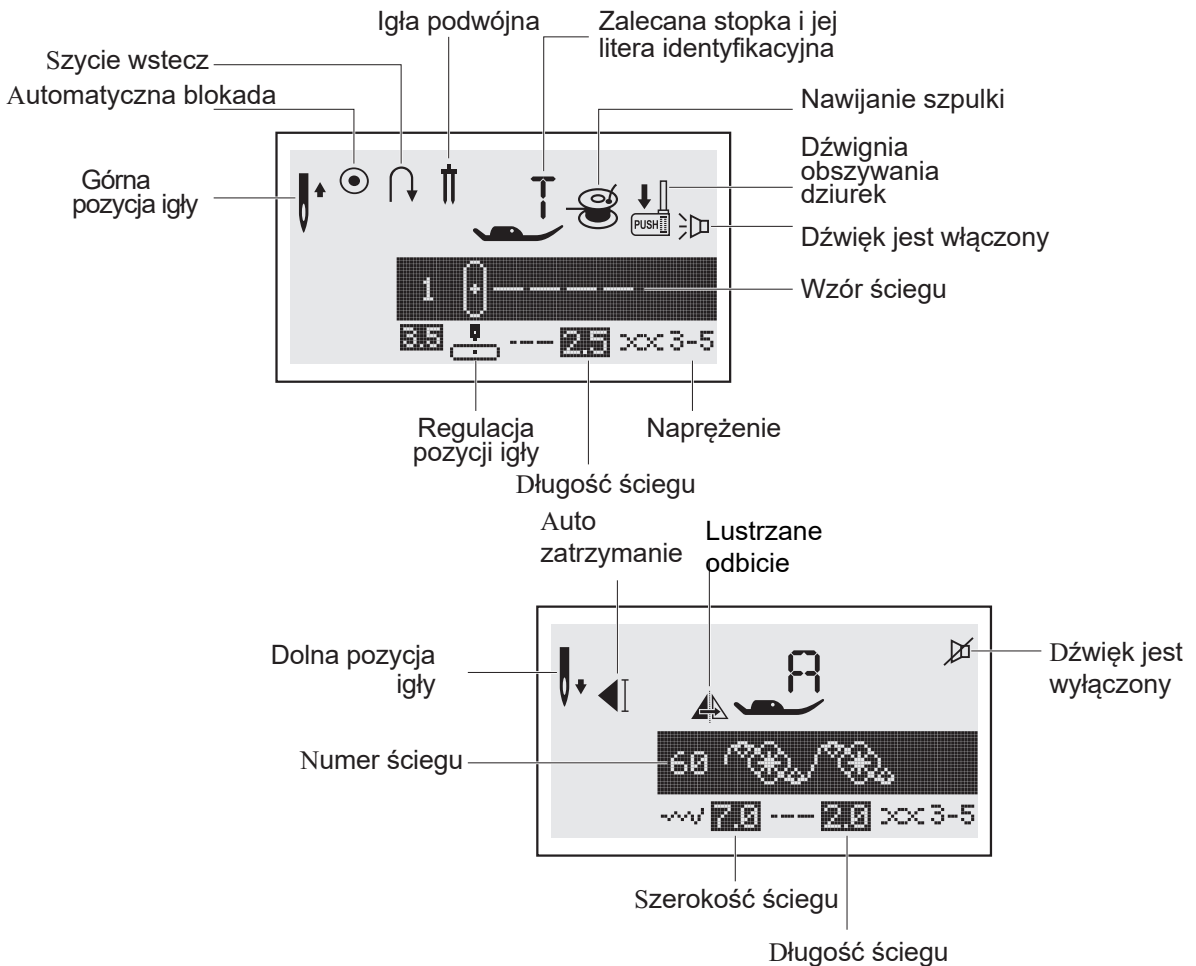

• Alfabet

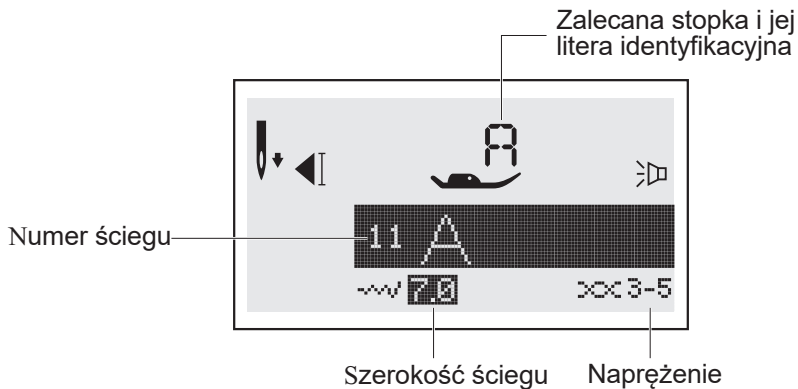

Wyświetlacz LCD

● Pamięć

Edycja ściegów

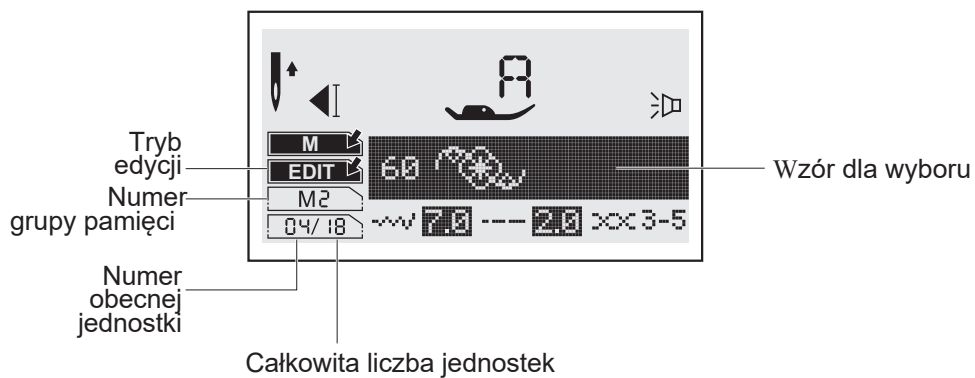

Szycie wzoru z pamięci

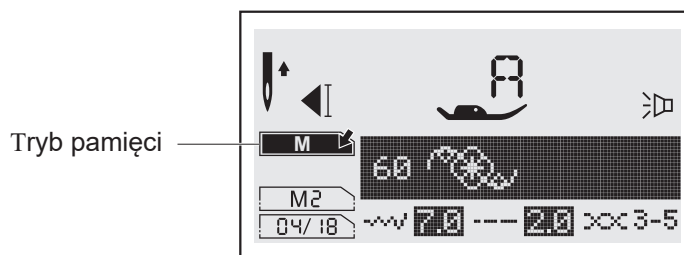

● Przedłużenie

Przedłużenie

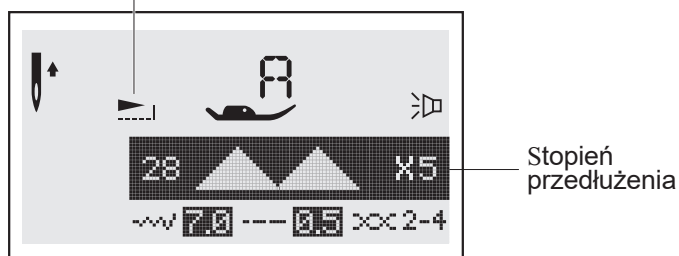

Schemat ściegów

Fragment oznaczony na niebiesko poniżej pokazuje jednostkę każdego ściegu.

● Wzory ściegów

Ściegi proste -10

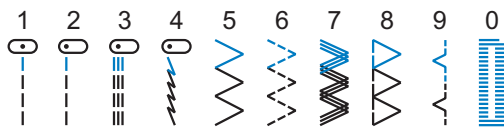

A Ściegi proste -100

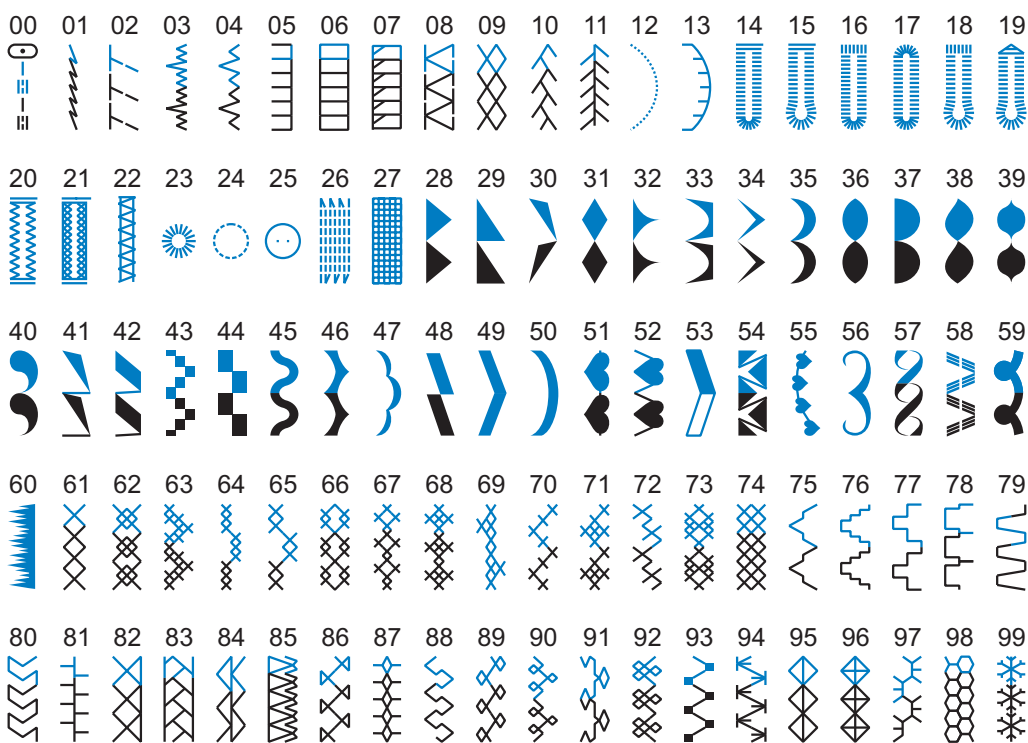

B Ściegi proste -100

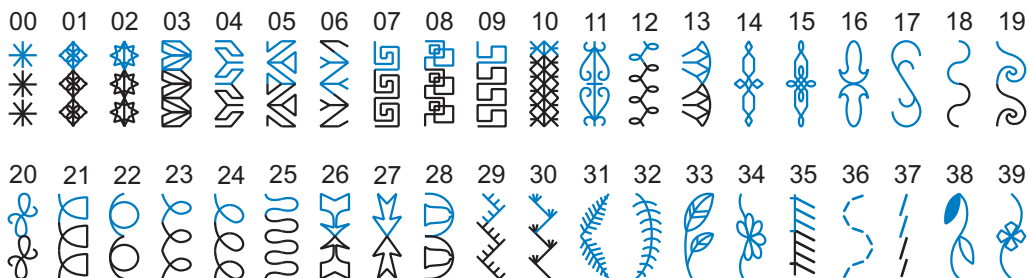

Schemat ściegów

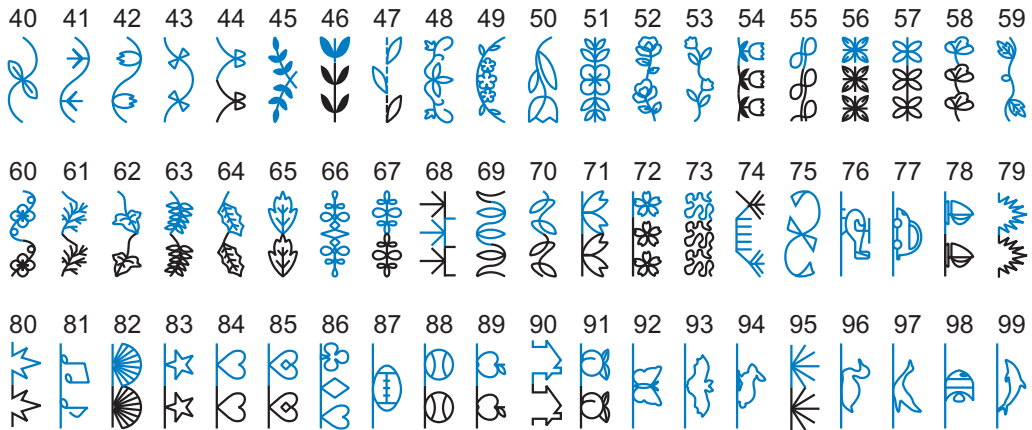

Alfabet

Styl drukowany

01 02 03 04 05 06 07 08 09 10
1 2 3 4 5 6 7 8 9 0

11 12 13 14 15 16 17 18 19 20 21 22 23 24 25 26 27 28 29 30 31 32 33 34 35 36

A B C D E F G H I J K L M N O P Q R S T U V W X Y Z

37 38 39 40 41 42 43 44 45 46 47 48 49 50 51 52 53 54 55 56 57 58 59 60 61 62

a b c d e f g h i j k l m n o p q r s t u v w x y z

63 64 65 66 67 68 69 70 71 72 73 74 75 76 77 78 79 80 81 82 83 84 85 86 87 88

Ä Å Æ Ñ Ö Ø Ç Ü ä å æ ë è é ê ñ ö õ ø ì ç ü ù ß &

89 90 91 92 93 94 95 96 97

? ! _ ' , . - ()

Styl kaligraficzny

01 02 03 04 05 06 07 08 09 10

1 2 3 4 5 6 7 8 9 0

11 12 13 14 15 16 17 18 19 20 21 22 23 24 25 26 27 28 29 30 31 32 33 34 35 36

A B C D E F G H I J K L M N O P Q R S T U V W X Y Z

37 38 39 40 41 42 43 44 45 46 47 48 49 50 51 52 53 54 55 56 57 58 59 60 61 62

a b c d e f g h i j k l m n o p q r s t u v w x y z

63 64 65 66 67 68 69 70 71 72 73 74 75 76 77 78 79 80 81 82 83 84 85 86 87 88

Ä Å Æ Ñ Ö Ø Ç Ü ä å æ ë è é ê ñ ö õ ø ì ç ü ù ß &

? ! _ ' , . - ()

AKCESORIA

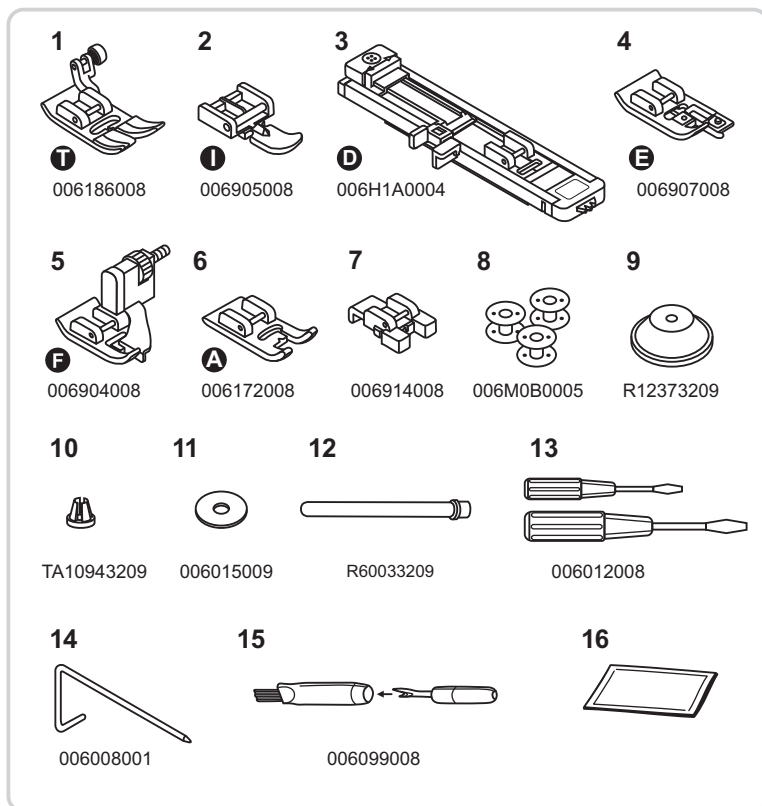

Standardowa

1. Stopka uniwersalna (T)
2. Stopka do wszywania zamków (I)
3. Stopka do obszywania dziurek (D)
4. Stopka do obrębiania (E)
5. Stopka do ścięgu krytego (F)
6. Stopka do ścięgu satynowego (A)
7. Stopka do przyszywania guzików
8. Szpulki (3x)
9. Uchwyt szpulki (duży)
10. Uchwyt szpulki (mały)
11. Filc pod trzpień szpulki
12. Dodatkowy trzpień na szpulkę
13. Śrubokręt (L & S)
14. Prowadnik krawędziowy/do pikowania
15. Szczoteczka/Rozpruwacz
16. Igły (3x)

Aksesoria dodatkowa

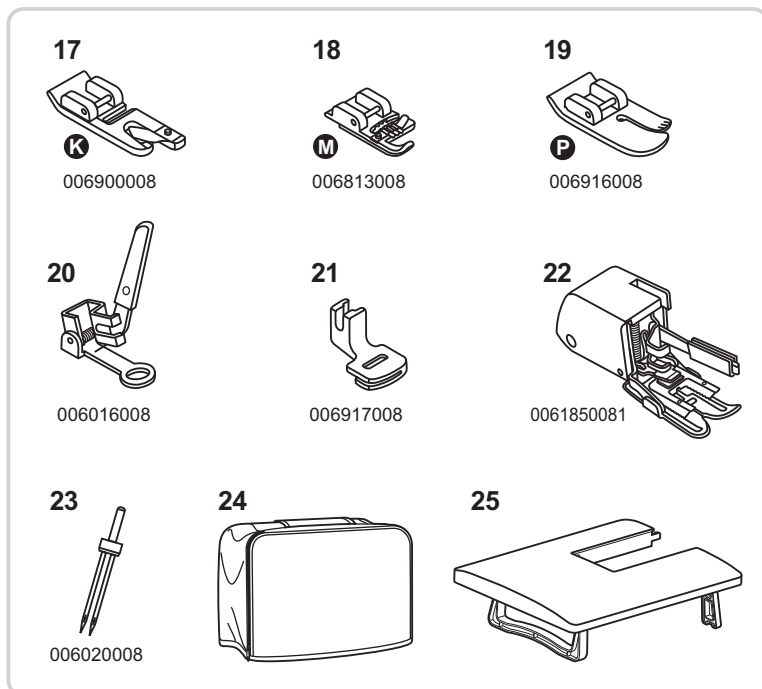

17. Stopka do obrębiania (K)
18. Stopka do wszywania sznurków (M)
19. Stopka do pikowania (P)
20. Stopka do cerowania/haftowania
21. Stopka do marszczenia
22. Stopka z transportem górnym
23. Igła podwójna
24. Pokrowiec
25. Stolik dodatkowy

Uwaga:

- Akcesoria znajdują się we wbudowanym pojemniku
- Akcesoria dodatkowa nie są w zestawie do maszyny, można je kupić oddzielnie.

Podłączenie maszyny do sieci elektrycznej

! Uwaga:

Uwaga! W trakcie podłączania, wymiany części zamiennych, oraz gdy maszyna nie jest używana, należy odłączyć ją od sieci. Przełącznik zasilania musi znajdować się w pozycji "O".

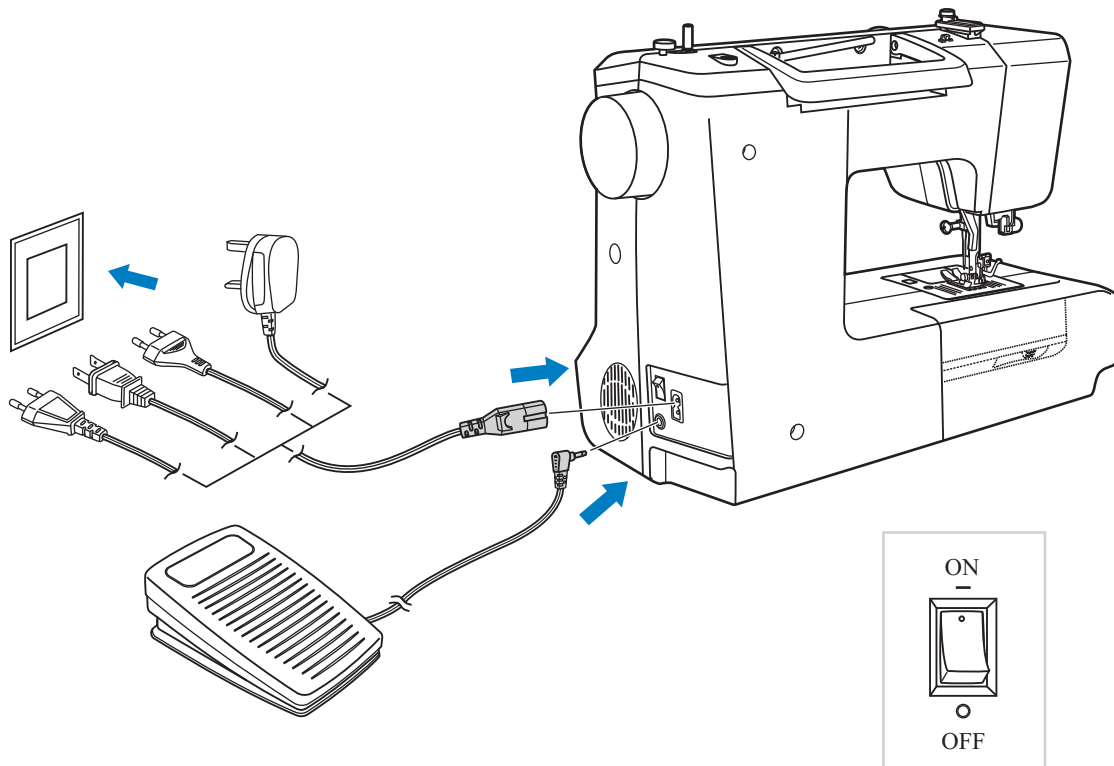

● Podłączenie maszyny do sieci

Przed włączeniem, upewnij się, że napięcie i częstotliwość maszyny odpowiada napięciu i częstotliwości sieci.

Umieść maszynę na płaskiej i stabilnej powierzchni.

1. Podłącz kabel zasilający do maszyny.
2. Włóż wtyczkę do gniazdka sieciowego.
3. Włączyć przełącznik zasilania.
4. Po włączeniu maszyny do sieci zapali się światelko.

Aby odłączyć maszynę należy zmienić pozycje przełącznika na «OFF» i następnie wyjąć wtyczkę z gniazdka.

Nawijanie nici na szpulkę

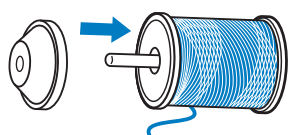
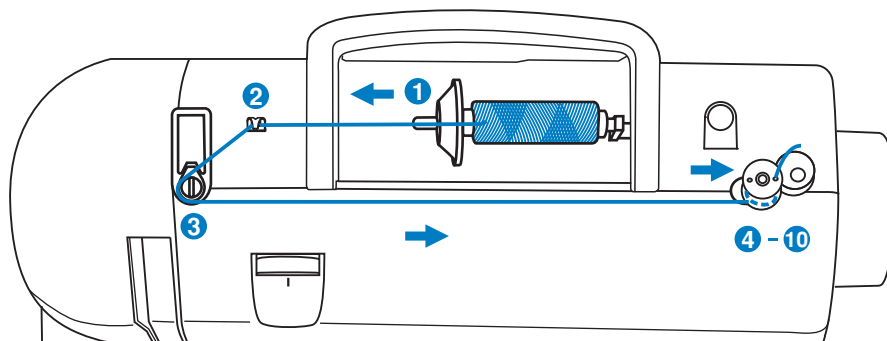

1

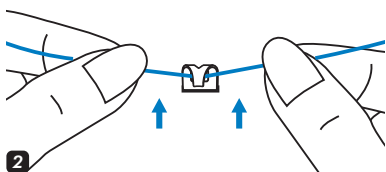
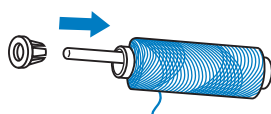

2

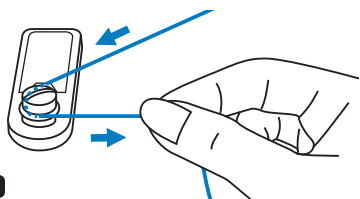

3

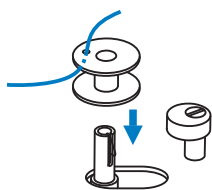

4

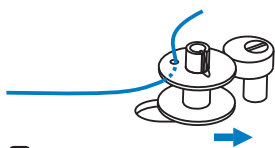

5

- 1 Załóż szpulkę z nitką na wbudowany trzpień poziomy. Dla dużych szpuli z nicią należy włożyć uchwyt szpulki małą stroną obok szpulki. Dla małych szpuli z nitką należy używać mały uchwyt szpulki. Jeśli szpulka dla nici posiada nacięcie dla wstrzymania nici, należy ustawić tą stronę do prawej strony szpulki tak, aby nić nie odwijala się podczas nawijania.
- 2 Zatrzasnąć nić na przewodniku.

- 3 Przeciągnąć nić pomiędzy dyskami naprężacza nici w kierunku przeciwnym do ruchu wskazówek zegara.
- 4 Włożyć nić do otworu szpulki, jak pokazano na rysunku, a pustą szpulkę na umieścić na trzpień.

- 5 Przesunąć szpulkę w prawo.

Nawijanie nici na szpulkę

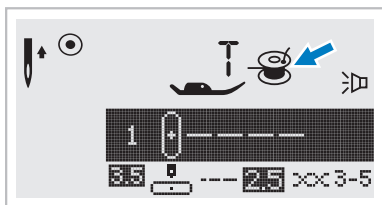

6

- 6 Kiedy trzpień nawijacza szpulki jest przesunięty w prawo do "pozycji nawijania szpulki", na ekranie LCD pojawi się symbol "☺". Symbol zniknie z ekranu LCD, gdy trzpień nawijacza szpulki będzie przesunięty w lewo do "pozycji szycia".



7

- 7 Przytrzymaj koniec nici.

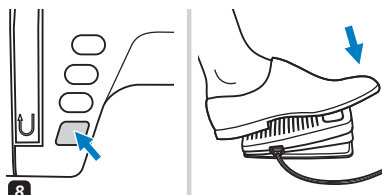

8

- 8 Naciśnij na przycisk START/STOP lub na rozrusznik nożny, aby nawijać nić na szpulkę.

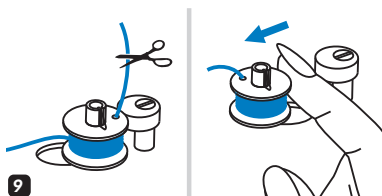

9

- 9 Po nawinięciu kilku zwojów na szpulkę zatrzymaj maszynę i wytnij nić w pobliżu otworu szpuli. Kontynuuj nawijanie szpulki aż do jej zapełnienia. Silnik zatrzymuje się automatycznie, gdy szpula jest pełna.



10

- 10 Po zakończeniu nawijania, należy obciąć nitkę i wyjąć szpulkę.

Uwaga:

Kiedy trzpień nawijacza szpulki jest przemieszczony w prawo "pozycja nawijania szpulki", maszyna nie będzie szyła i koło zamachowe nie będzie się obracać. Aby zacząć szyc, przesun trzpień nawijacza w lewo w pozycję do szycia.

Wkładanie szpulki

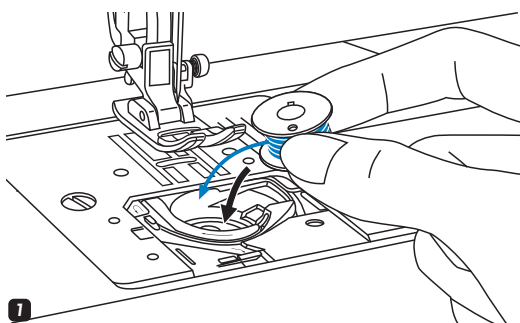

! Uwaga:

Podczas wykonania niniejszej operacji należy ustawić przełącznik zasilania na pozycję «O».

- 1** Podczas założenia lub wyjmowania szpulki, igła musi znajdować się w najwyższej pozycji górnej.

Włożyć szpulkę z nicią do bębna w kierunku przeciwnym do ruchu wskazówek zegara.

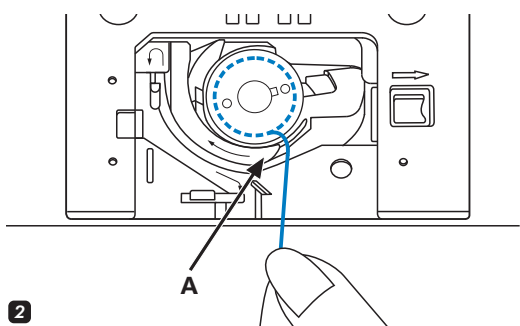

- 2** Przeciągnąć nić przez otwór (A).

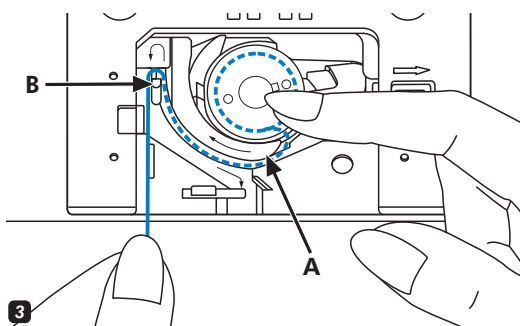

- 3** Delikatnie przytrzymać palcem górną część szpulki. Przeciągnąć nić zgodnie z oznaczeniami strzałek do prowadnika nici płytki ścięgowej od A do B.

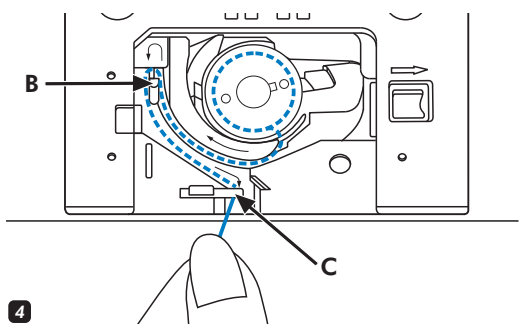

- 4** Przeciągnąć nić zgodnie z oznaczeniami strzałek do prowadnika nici płytki ścięgowej od B do C. Aby odciąć nadmiar nici, należy przeciągnąć ją z powrotem nad nożykiem w punkcie C.

Nawlekanie nici górnej

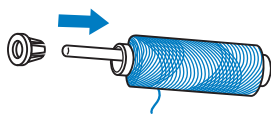
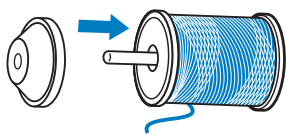
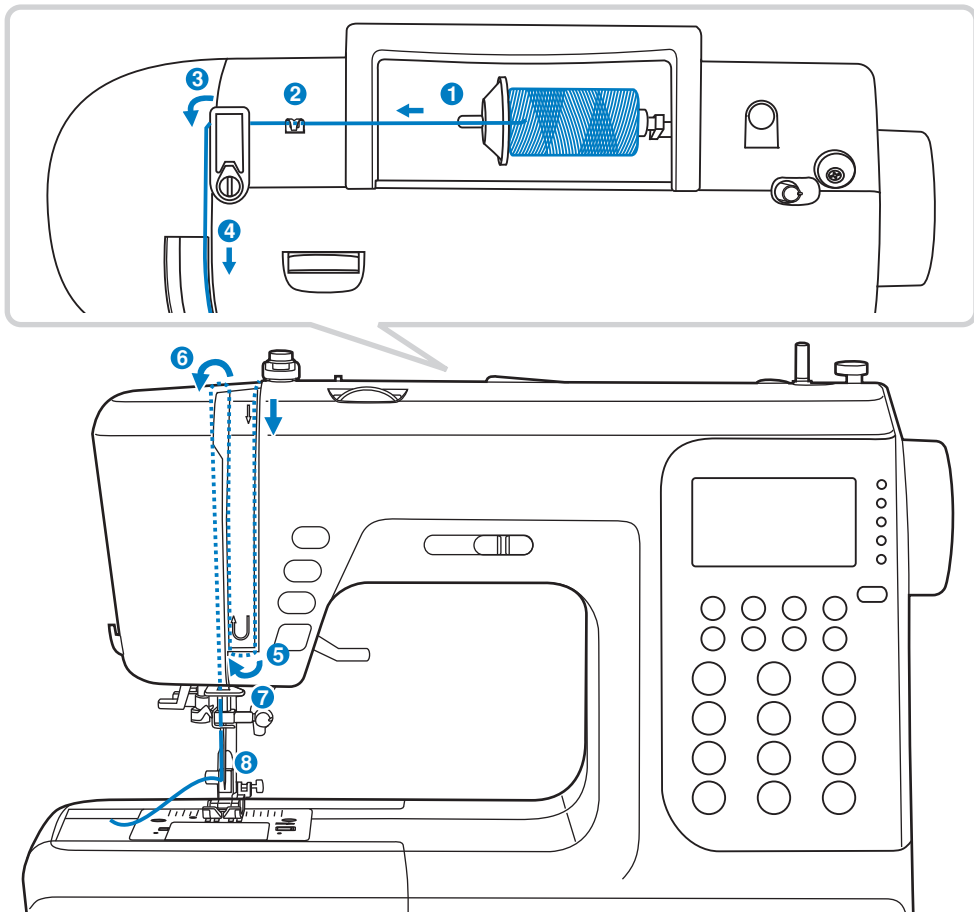

1

Uwaga:

Dla zapewnienia prawidłowego szycia bardzo ważne jest poprawne założenie nici górnej.

Podnieś igłę do najwyższej pozycji górnej, oraz podnieś stopkę dociskową, żeby poluzować dyski naprężenia nici.

Podnieś trzpień poziomy szpulki. Założyć na niego szpulkę z nitką tak, aby nitka rozwijała się od dołu do góry, zamocować uchwyt szpulki o odpowiednich rozmiarach.

1

Przeprowadź nić przez górny prowadnik nici.

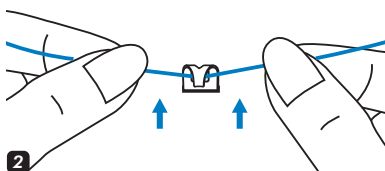

2

Nawlekanie nici górnej

3

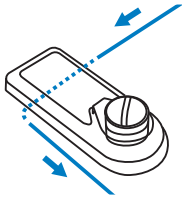

3 Przeciągnąć nić przez prowadnik, jak pokazano na rysunku.

4

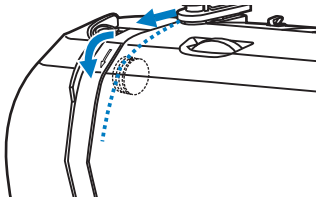

4 Przeciągnąć nić przez prowadnik, jak pokazano na rysunku.

5

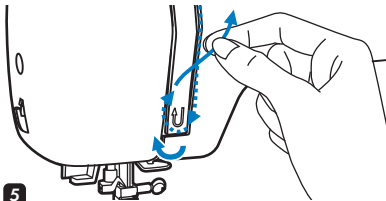

5 Przeciągnąć nić przez prowadnik, jak pokazano na rysunku.

6

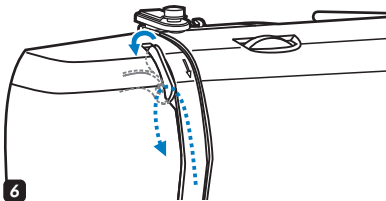

6 Pociągnij nić z prawej strony ponad podciągaczem i dalej w lewo przez ucho podciągacza.

7 8

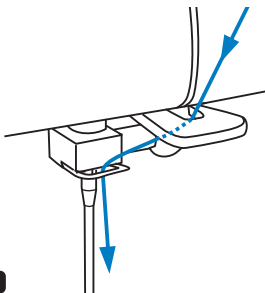

7 Przeprowadzić nić przez poziomy prowadnik przez metalową pętlę. Należy kierować się oznaczeniami graficznymi na pokrywie maszyny.

8 Nawlec igłę w kierunku od siebie do tyłu i wyciągnąć około 10cm.

Automatyczny nawlekacz nici

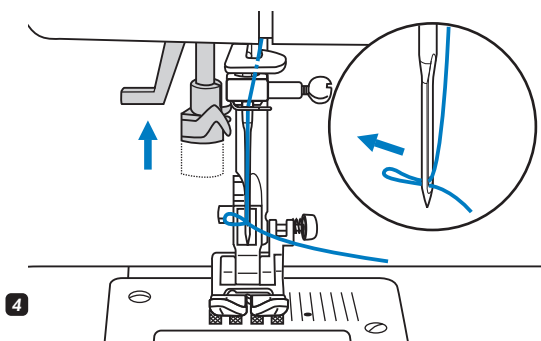
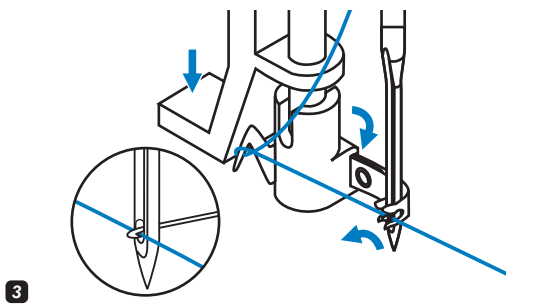
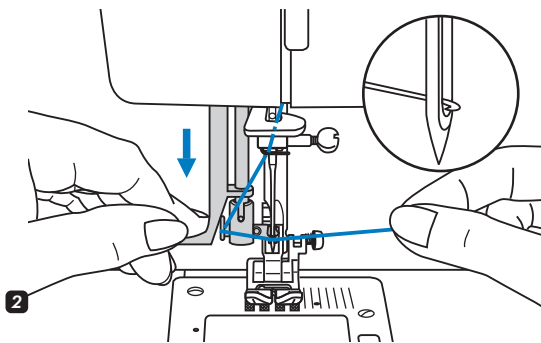
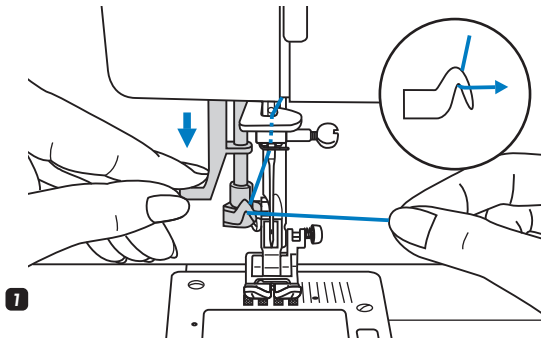

! Uwaga:

Podczas wykonania niniejszej operacji należy ustawić przełącznik zasilania na pozycję «O».

Podnieść igłę do najwyższej pozycji górnej i opuścić stopkę dociskową.

1 Powoli opuść dźwignię nawlekacza nici do najniższej pozycji i przeciągnij nić w prawo przez prowadnik, jak pokazano na rysunku.

2 W najniższej pozycji nawlekacz nici automatycznie obróci się do pozycji nawlekania nici i haczyk przejdzie przez ucho igły.

3 Przełożyć nić z przodu igły.

4 Jednocześnie powoli puścić dźwignie nawlekacza nici i nić. Haczyk obróci się i pociągnie nitkę przez ucho igły, wykonując pętlę.

Pociągnij nić za pętlę.

Podnoszenie nici dolnej

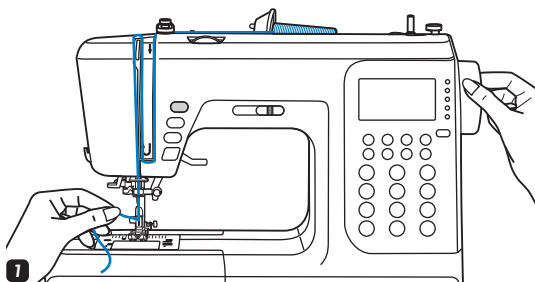

- 1 Przytrzymaj górną nitkę lewą ręką. Obróć koło zamachowe do siebie (w kierunku przeciwnym do ruchu wskazówek zegara), do czasu aż igła nie wejdzie do płyty ścięgowej i ponownie podniesie się.

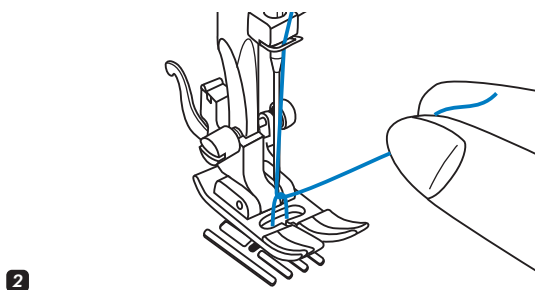

- 2 Ostrożnie pociągnąć za górną nić tak, aby wyciągnąć nitkę dolną. Dolna nitka wyjdzie w postaci pętli.

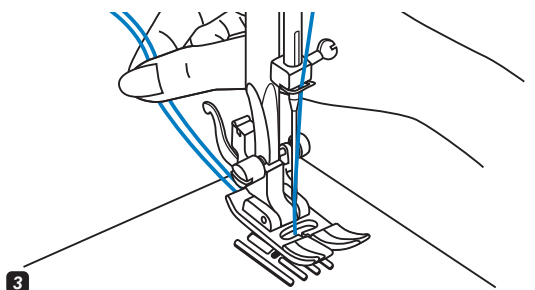

- 3 Przeciągnij obie nici do tyłu prowadząc je pod stopką.

Obcinanie nici

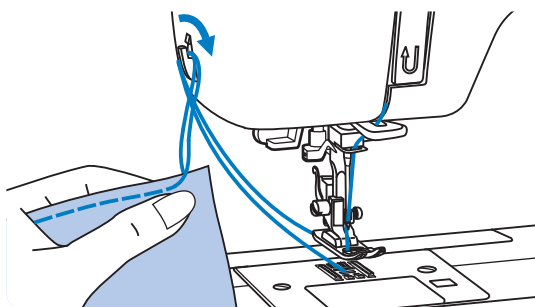

Podnieś stopkę dociskową
Wyciągnij materiał, nici z pod stopki w lewym kierunku od siebie i skieruj do obcinacza nici jak pokazano na rysunku.
Nici zostaną obcięte, pozostanie wystarczająca długości nici, aby kontynuować szycie.

Dwustopniowa dźwignia podnoszeni stopki dociskowej

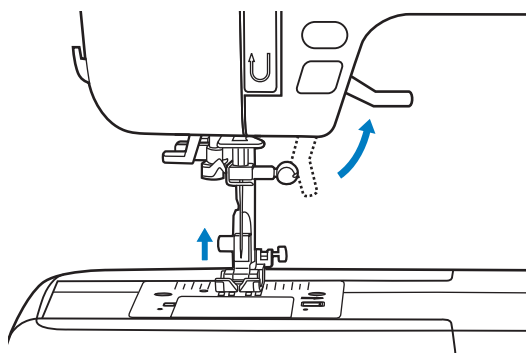

Dźwignia podnoszenia stopki opuszcza lub podnosi stopkę dociskową.

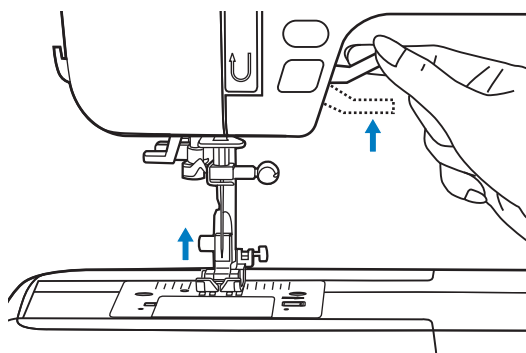

Aby łatwo umieścić kilka warstw tkanin pod stopką dociskową należy ją podnieść do najwyższej pozycji.

 Uwaga:
Igła zawsze musi być podniesiona do najwyższej pozycji.

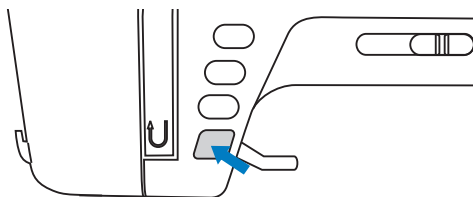

● Przycisk Start/Stop

Po naciśnięciu przycisku Start/Stop maszyna zacznie pracować, zatrzyma się jeśli przyciśniemy na przycisk drugi raz.

Maszyna na początku szycia będzie szyć powoli.

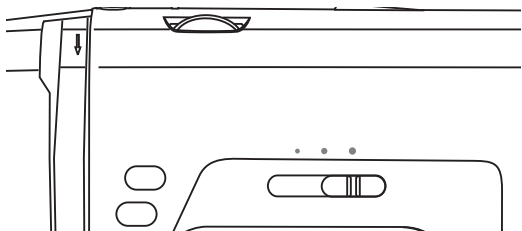

Dźwignia regulacji prędkości reguluje prędkość szycia. Aby zwiększyć szybkość przesunąć dźwignię w prawo, aby zmniejszyć przesunąć w lewo.

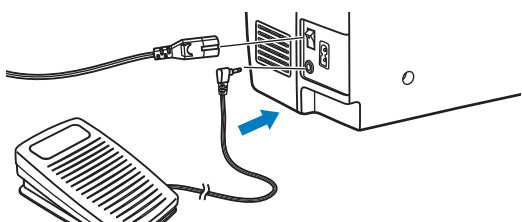

● Rozrusznik nożny

Przed podłączeniem rozrusznika nożnego należy odłączyć maszynę od zasilania.

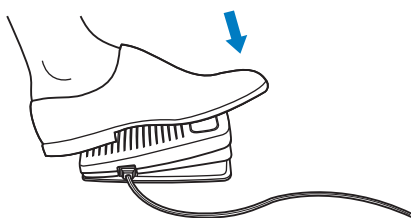

Aby zacząć szycь należy włączyć maszynę i lekko nacisnąć na rozrusznik. Im mocniej ciśniemy na rozrusznik, tym szybciej maszyna będzie szyć. Aby przerwać szycie, zdejmij nogę z rozrusznika nożnego.

! Uwaga:

Obowiązkowo należy wyjąć wtyczkę z gniazdka, jeśli maszyna nie jest w użyciu. Maszynę należy używać wyłącznie z rozrusznikiem nożnym typu C-9000.

Napężenie nici

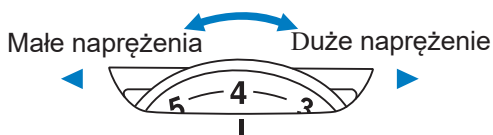

- Podstawowe napężenie nici: "4"
- Aby zwiększyć napężenie należy obrócić pokrętko na kolejny wyższy numer. Aby zmniejszyć napężenie należy obrócić pokrętko na kolejny niższy numer.
- Prawidłowe ustawienie napężenia nici jest bardzo ważne dla zapewnienia szycia o dobrej jakości.
- Aby podczas szycia dekoracyjnego ściegu był ładny i nie było marszczenia materiału, górna nić musi znajdować się pod tkaniną.

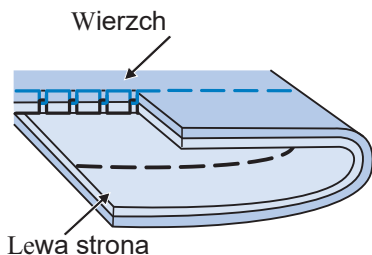

Zwykłe napężenie nici

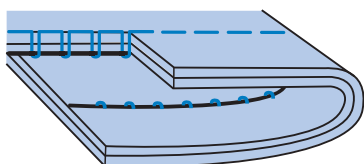
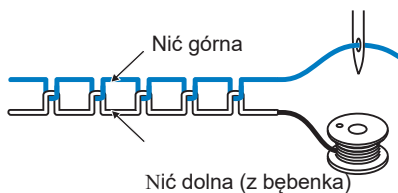

Małe napężenie nici górnej dla ściegu prostego. Zwiększ napężenie.

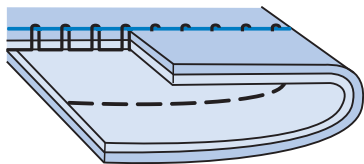

Duże napężenie górnej nici dla ściegu prostego. Należy poluzować napężenie.

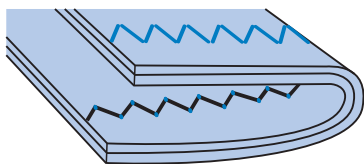

Normalne napężenie nici dla ściegów zygzakowych i szycia dekoracyjnego



Wymiana stopki dociskowej



Uwaga:

Podczas wykonania niniejszej operacji należy ustawić przełącznik zasilania na pozycję «O».

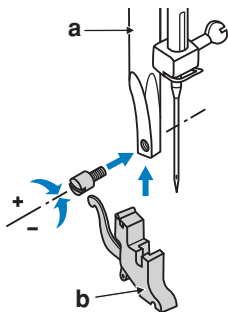

1

1 Zakładanie uchwytu stopki

Podnieść pręt (a) do najwyższej pozycji górnej. Zamocować uchwyt stopki (b) dociskowej do pręta za pomocą śruby.

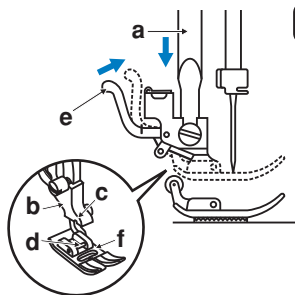

2

2 Zakładanie stopki dociskowej

Podnieść uchwyt stopki (b) do czasu, aż, wycięcie (c) nie będzie znajdować się bezpośrednio nad osią. (d). Nacisnąć na dźwignie (e) do siebie. Opuścić uchwyt stopki (b) i stopka dociskowa (f) zamknie się automatycznie.

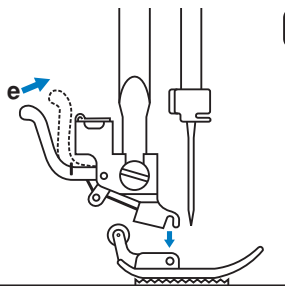

3

3 Zdejmowanie stopki dociskowej

Podnieść stopkę dociskową. Nacisnąć na dźwignie (e) w kierunku od siebie. Stopka odcepi się.

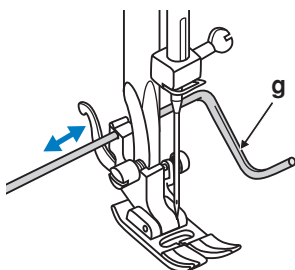











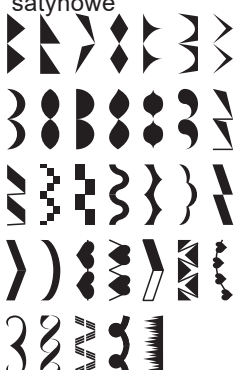







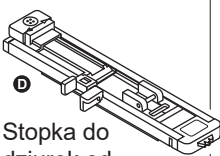
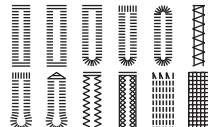





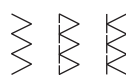







4

4 Zakładanie przewodnika krawędziowego

Włóż przewodnik krawędziowy (g) do wycięcia uchwytu stopki, jak pokazano na rysunku. Wyreguluj odległość pomiędzy igłą a przewodnikiem.

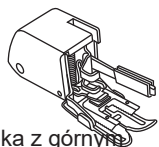
Schemat typów stoppek dociskowych

Stopka	Zastosowanie	Igła	Stopka	Zastosowanie	Igła
 Stopka wielofunkcyjna (uniwersalna) (T)	Ściegi podstawowe, patchwork, ściegi dekoracyjne, marszczenie, mereżka.		 Stopka do ściegu satynowego(A)	Dekoracyjne ściegi satynowe 	
 Stopka do wszywania zamków (I)	Wszywanie zamku 		 Stopka do pikowania(P) (opcjonalna)	Pikowanie 	
 Stopka do dziurek od guzików(D)	Obszywanie dziurek, ściegi do cerowania 		 Stopka do wszywania sznurka i żyłki (M) (opcjonalna)	Cerowanie, haftowanie, monogramy 	
 Stopka do obrębiania (E)	Obrębianie 		 Stopka do marszczenia (opcjonalna)	Marszczenie 	
 Stopka do ściegu krytego (F)	Szycie ściegu krytego 		 Stopka do przyszywania guzików	Przyszywanie guzików 	
 Stopka do podwijania (obrębiania) (K) (Opcjonalna)	Wąskie obrębianie 		 Stopka z górnym transportem (opcjonalna)	Ta stopka zapobiega nierównomiernemu podawaniu tkanin podczas szycia materiałów trudnych.	

Uwaga:

- Igła podwójna jest opcjonalna i nie jest w zestawie z maszyną.
- Podczas szycia igłą podwójną szerokość ściegu musi być ustawiona minimum na "5,0".

Prawidłowy wybór tkanin /igieł /nici

Wskazówki do prawidłowego wyboru tkanin, igieł, nici

Rozmiar igły	Tkanina	Nici
9-11 (70-80)	Tkaniny lekkie takie, jak cienka bawełna, woal, jedwab, muślin, organza, trykot, jersey, poliester, tkaniny na bluzki i koszule.	Cienka nić bawełniana, nylonowa, z poliestru lub z poliestru z opłotem bawełnianym.
11-14 (80-90)	Średnia: bawełna, satyna, płótno żagłowe, podwójne dzianiny, cienka wełna.	Wszystkie rodzaje nici o średnich rozmiarach mogą być używane. Do tkanin z włókien naturalnych zalecamy stosować nici z włókien naturalnych. Stosuj taką samą górną i dolną nić.
14 (90)	Średnia: szorstka tkanina, wełna, cięższe dzianiny, frotte, dżins	
16 (100)	Ciężka: wełna, gruby brezent, kołdra, dżins, tkanina zasłonowa.	
18 (110)	Superciężka: gruba wełna, tkanina do odzieży płaszczowych i do zimowych ubrań.	Nici grube, nici do dywanów



Uwaga:

- Cienkie nici i igły są stosowane do szycia tkanin cienkich, grube nici i igły do szycia tkanin ciężkich.
- Sprawdzaj prawidłowość wyboru igieł i tkanin najpierw na materiale próbnym.
- Używaj takie same nici do igły, jak i do szpulki.

Wymiana igły

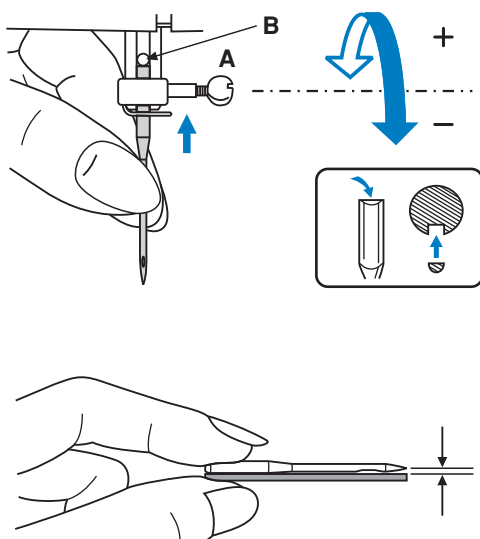

! Uwaga! Podczas wykonania niniejszej operacji należy ustawić przełącznik zasilania w pozycję «O» (wyłączony).

Regularna wymiana igły jest bardzo ważna, szczególnie, gdy igła nosi ślady zużycia, jest zepsuta lub sprawia problemy w procesie szycia.

Należy postępować w następującej kolejności: A. Poluzować śrubę uchwyty igły i zakręcić śrubę po założeniu nowej igły. Płaska strona górnej części igły musi być zwrócona do tyłu.

B. Włożyć nową igłę do końca do góry. Używaj wyłącznie igieł o wysokiej jakości. Problemy powstają, gdy jest:

- Zgięta igła
- Zepsuta końcówka igły
- Stępiona igła

Opuszczanie i podnoszenie transportera dolnego

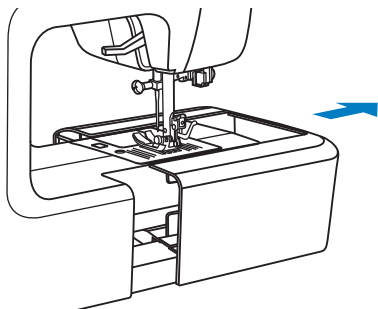

Przy zdjętym stoliku do szycia z tyłu można zobaczyć dźwignie regulacji transportera.

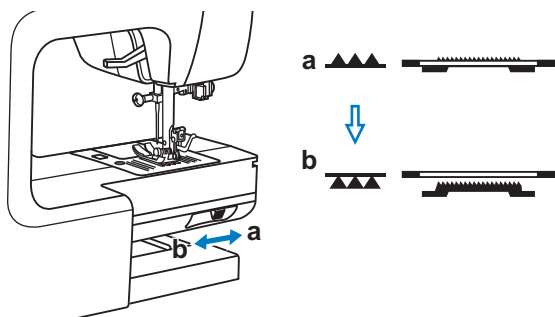

Przesuń suwaczek do pozycji "▲▲▲" (b), transporter dolny (zębki) zostanie opuszczony, na przykład podczas przyszywania guzika. Aby powrócić do zwykłego trybu szycia, należy przesunąć suwaczek do przeciwnej strony ▲▲▲.

Podnoszenie transportera nie nastąpi, póki nie obrócisz kołem zamachowym do siebie, nawet gdy suwaczek będzie przesunięty w prawo. Zębki transportera zostaną podniesione, po czym można będzie kontynuować szycie.

Przyciski sterowania

Pozycjonowanie igły
górne/dolne

Przycisk
automatycznego
blokowania

Przycisk szycia wstecz

Przycisk Start/Stop

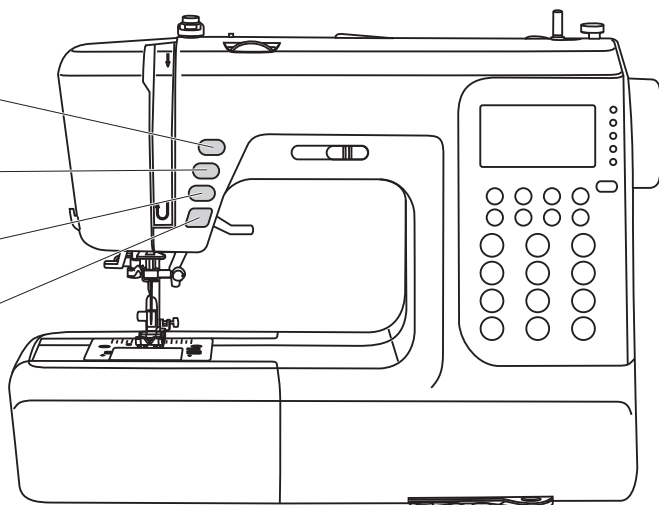

● Przycisk START/STOP

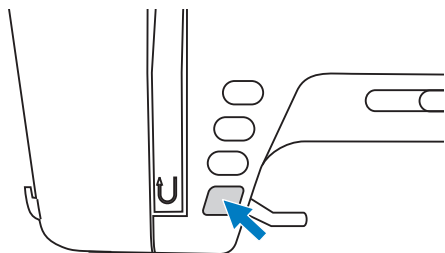

Naciśnij przycisk START/STOP i maszyna zacznie szyc, ponownie naciśnij na przycisk i maszyna zatrzyma się. Na początku szycia maszyna będzie szyc na małych prędkościach. Szybkość można płynnie zmieniać za pomocą suwaczka regulacji prędkości. Podczas wykonania niniejszej operacji należy odłączyć rozrusznik nożny.

● Przycisk szycia wstecz

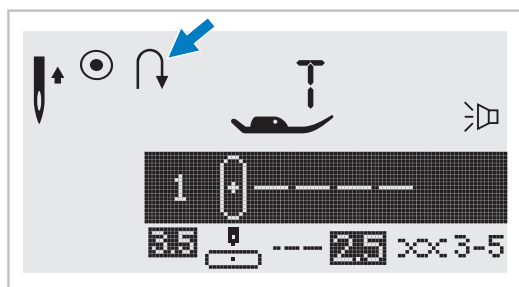

Wybierz ściegi 1-5 lub ściegi grupy A 00. Podczas szycia po przyciśnięciu przycisku szycia wstecz, maszyna będzie szyc w przeciwnym kierunku, strzałka "↔" na ekranie pokaże się. Maszyna ponownie zacznie szyc do przodu, kiedy zwolnisz przycisk.

Jeśli naciśniesz na przycisk szycia wstecz przed rozpoczęciem szycia maszyna będzie na stałe szyla wstecz. Aby uruchomić szycie do przodu należy ponownie nacisnąć na przycisk.

Podczas wyboru ściegów 6-9, ściegów grupy A 01-13, 28-99 oraz ściegów grupy B 00-99, ściegi wzmacniające będą wykonywać się na małych prędkościach, maszyna zatrzyma się, gdy jeszcze raz zostanie

Przyciski sterowania

Przycisk automatycznego blokowania

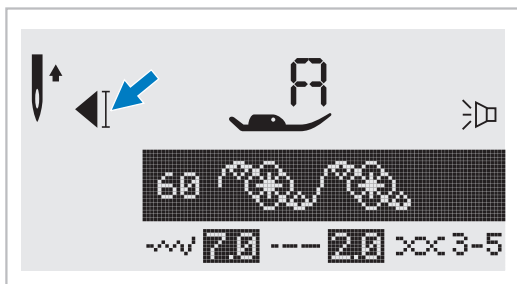
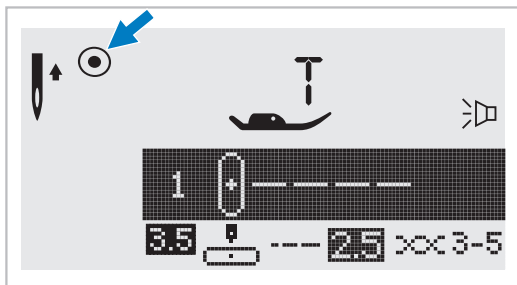

Kiedy zostały wybrane ściegi proste 1-4 i ściegi I 00, po naciśnięciu na przycisk maszyna wykona trzy ściegi wzmacniające i zatrzyma się automatycznie.

Na wyświetlaczu pojawi się symbol , do czasu gdy maszyna nie zatrzyma się.

Podczas wyboru ściegów grupy 5-9, 01-13, 28-99 i ściegów grupy A 00-99, naciśnij przycisk automatycznego blokowania, maszyna wykona 3 ściegi blokujące po zakończeniu szycia bieżącego ściegu i automatycznie zatrzyma się. Ta funkcja będzie anulowana po ponownym naciśnięciu przycisku lub wybraniu innego przycisku.

Przycisk podnoszenia/opuszczania igły

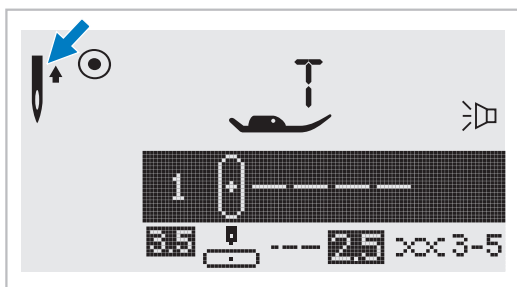

Za pomocą przycisku pozycjonowania igły można decydować w jakiej pozycji igła musi się zatrzymać po zakończeniu szycia (w górnej pozycji czy w tkaninie).

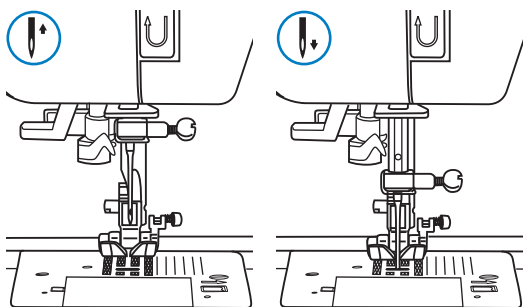

Naciśnij na przycisk tak, aby strzałka na wyświetlaczu była skierowana do góry (jak pokazano na rysunku), igła zatrzyma się w górnej pozycji.

Jeśli strzałka na wyświetlaczu będzie skierowana do dołu (jak pokazano na rysunku), igła zatrzyma się w dolnej pozycji.

Przyciski regulacji

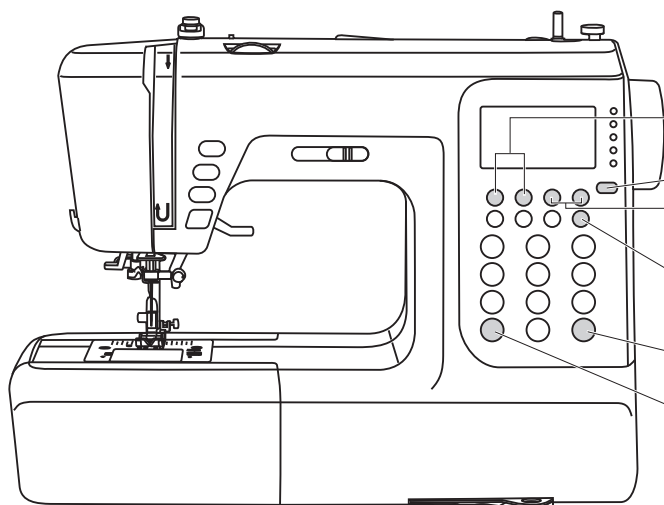

- Przycisk regulacji szerokości ściegu
- Przycisk wyboru trybu szycia
- Przycisk regulacji długości ściegu
- Przycisk szycia igłą podwójną
- Przycisk odbicia lustrzanego
- Przycisk przedłużenia

Regulacja szerokości ściegu

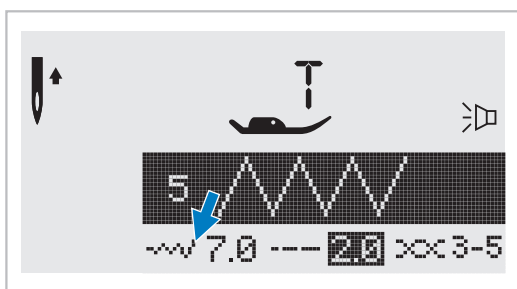

Podczas wyboru wzoru ściegu maszyna automatycznie ustawia zalecaną szerokość, wskaźnik jest pokazany na wyświetlaczu. Szerokość można płynnie zmieniać naciśnięciem na przycisk. Niektóre ściegi posiadają ograniczoną szerokość ściegu.

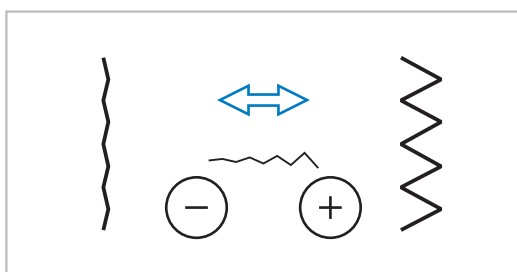

Dla bardziej wąskich ściegów naciśnij «-» (z lewej strony). Aby zrobić szerszy ścieg, naciśnij na «+» (z prawej strony). Szerokość ściegu jest regulowana od 0 do 7 mm.

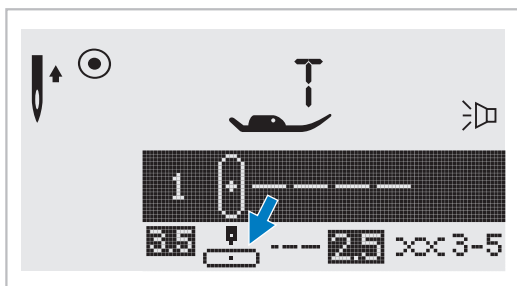

Podczas wyboru ściegów prostych 1-4 I, pozycja igły jest regulowana przyciskami regulacji szerokości ściegu. Jeśli naciśniesz na przycisk «-» (z lewej strony), to igła zostanie przesunięta w lewo, jeśli na przycisk «+» (z prawej strony), to w prawo. Wskaźniki zmieniają się 0.0 do 7.0 mm z lewej strony do prawej. Środkowa pozycja igły 3,5.

Przyciski regulacji

Przycisk regulacji długości ściegu

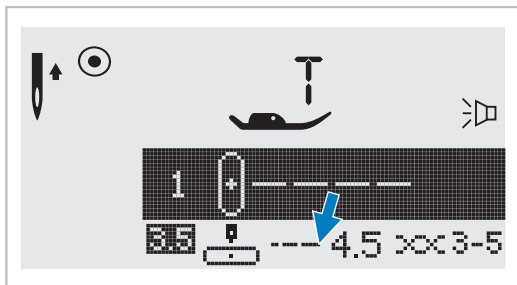

Podczas wyboru wzoru ściegu maszyna automatycznie ustawia jego zalecaną długość. Aby samodzielnie wyregulować długość ściegu należy nacisnąć na przycisk regulacji długości ściegu.

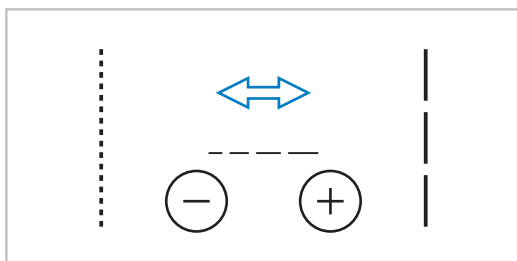

Dla uzyskania krótszych ściegów naciśnij «-» (z lewej strony). Aby wydłużyć ścieg, naciśnij na «+» (z prawej strony). Długość ściegu jest regulowana od 0 do 4.5 mm.

Przycisk wyboru trybu szycia

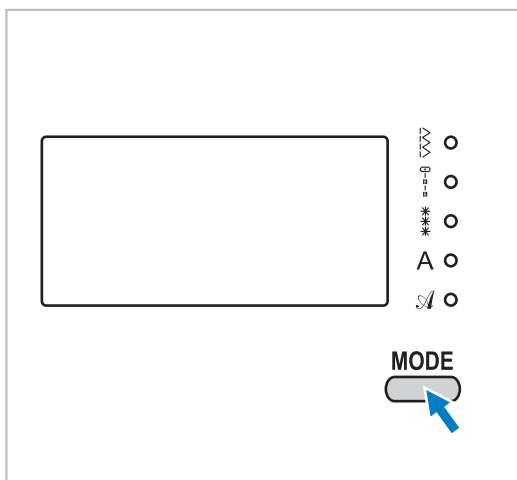

Po włączeniu maszyny będzie się świecić symbol szybkiego wyboru ściegu

Po naciśnięciu przycisku MODE zaczną świecić się w odpowiedniej kolejności wskaźniki wyboru menu ściegów, pokazane jak na rysunku:

Menu szybkiego wyboru ściegu.

Tryb ściegów użytkowych i satynowych.

Tryb ściegów dekoracyjnych:

wybór trybu za pomocą przycisków numerowanych

Tryb liter drukowanych:

Wybór znaków za pomocą przycisków numerowanych.

Tryb liter kaligraficznych:

Wybór znaków za pomocą przycisków numerowanych

Przycisk przedłużenia (Patrz str. 59)

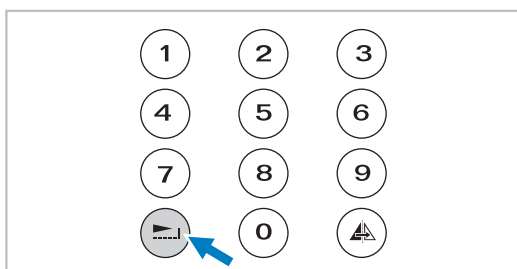



Za pomocą przycisku "1" ściegi 28-51 i ściegi grupy A można przedłużyć do pięciokrotnej wartości ich normalnej długości.

Dzięki zmianie szerokości i długości ściegu uzyskujemy większy wachlarz wzorów.

Przyciski regulacji

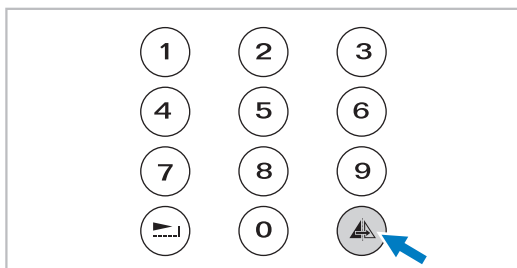
● Przycisk szycia lustrzanego (Patrz str. 60)



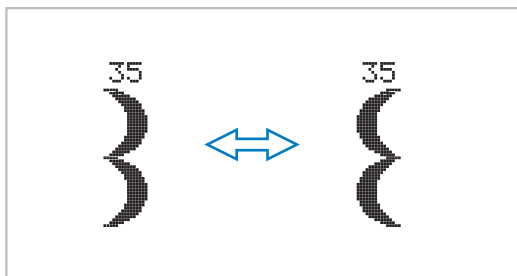

Za pomocą przycisku "  " można uzyskać szew w odbiciu lustrzanym ściegów 1-9, grupy A 00-13, 28-99, ściegów grupy B 00-99. Maszyna będzie wykonywać ściegi w odbiciu lustrzanym, aż w/w przycisk nie zostanie naciśnięty ponownie. Funkcja odbicia lustrzanego będzie automatycznie anulowana, gdy zostanie wybrany inny ścieg.

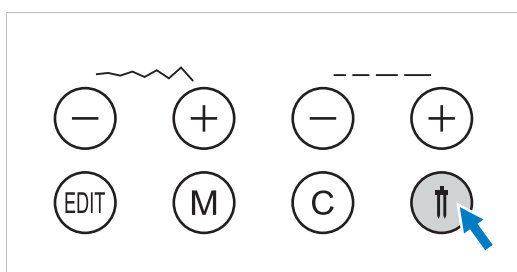

Funkcja odbicia lustrzanego wyświetla się na ekranie LCD.

● Przycisk szycia igłą podwójną (Patrz str. 61)



Dla ściegów prostych 1-9, grupy A 00-13, 28-99, ściegów grupy B 00-99 można używać funkcji szycia igłą podwójną. Uzyskamy w ten sposób dwie równoległe linie, do szycia których zaleca się używania nici o różnych kolorach. Naciśnij przycisk "  ", włączy się wskaźnik i maszyna automatycznie zmniejszy maksymalną szerokość ściegu dla szycia igłą podwójną. Aby przejść do trybu szycia jedną igłą należy nacisnąć na w/w przycisk jeszcze raz.

Przyciski wyboru funkcji

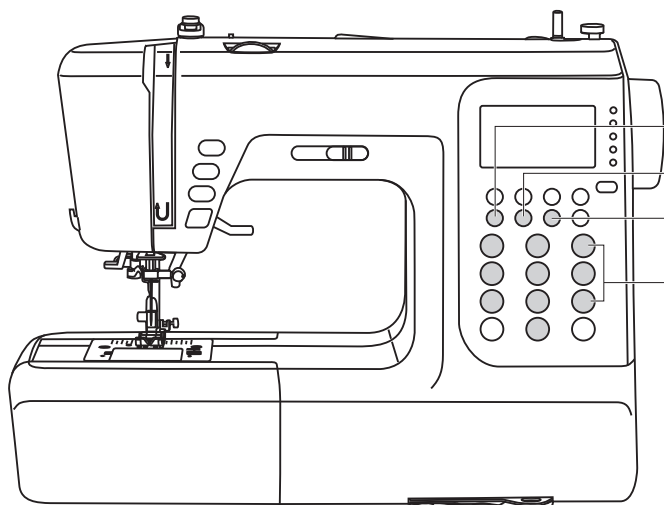

- Przycisk edycji
- Przycisk pamięci
- Przycisk czyszczenia
- Przyciski wyboru ściegów prostych i ściegi numerowane

● Przyciski wyboru ściegów prostych i ściegi numerowane

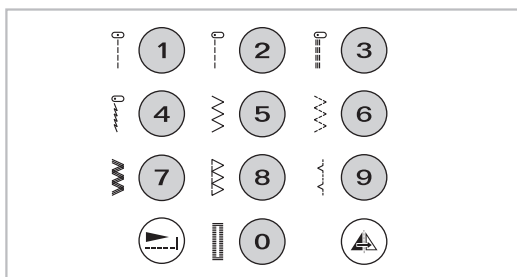

Wybór ściegów prostych

Naciśnij na przycisk wyboru ściegów prostych by został wybrany tryb ściegów prostych.

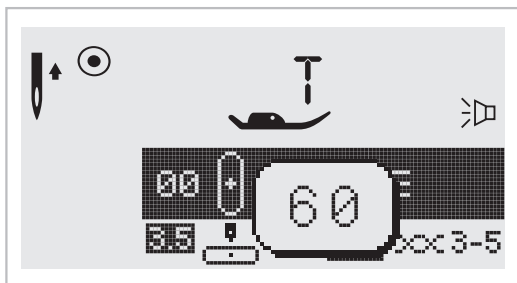

Wybór numeru ściegu

Dla wyboru pożądanego ściegu, naciśnij na przycisk z odpowiednim porządkowym numerem.

Za wyjątkiem trybu bezpośredniego wyboru, pozostałe ściegi są wybierane przez naciśnięcie przycisku z odpowiednim numerem porządkowym.

Na przykład, ścieg 60.

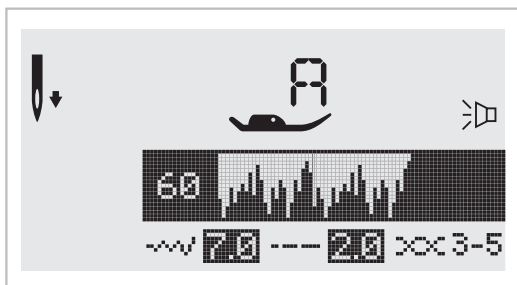

Przyciski wyboru funkcji

Przycisk edycji

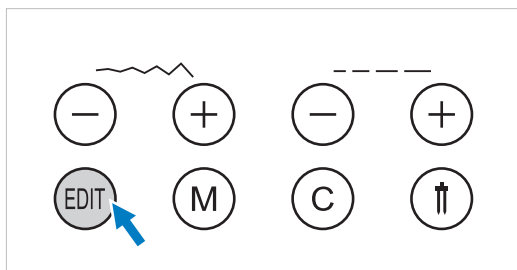

W razie potrzeby zmiany ustawień trybu pamięci, używaj przycisków regulacji szerokości ściegów "+" i "-" do wyboru wzoru który należy usunąć i naciśnij przycisk "EDIT".

Dla wybranego ściegu włączony zostanie tryb edycji i zaświeci się lampka LED. W tym etapie będzie dostępna możliwość ręcznych ustawień szerokości i długości ściegu. Ponownie naciśnij na przycisk "EDIT", aby wyjść z trybu edycji do trybu pamięci.

Przycisk pamięci

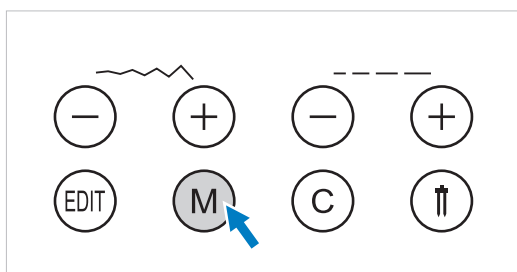

Dla wejścia do trybu pamięci naciśnij na przycisk "M" i zapisz kombinacje znaków lub ściegów dekoracyjnych.

Aby zatwierdzić zapisanie wzoru naciśnij na przycisk "+" lub "-".

Uwaga:

Nie można zapisać ściegów prostych lub ściegów do obszywania guzików.

Przycisk czyszczenia

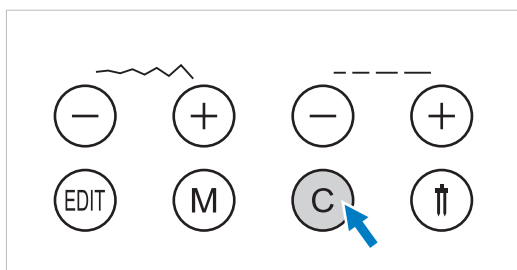

Aby usunąć ścieg, jaki został nieprawidłowo wybrany, naciśnij na przycisk **C**. Jedno naciśnięcie na przycisk **C** usuwa jeden ścieg.

Przydatne umiejętności

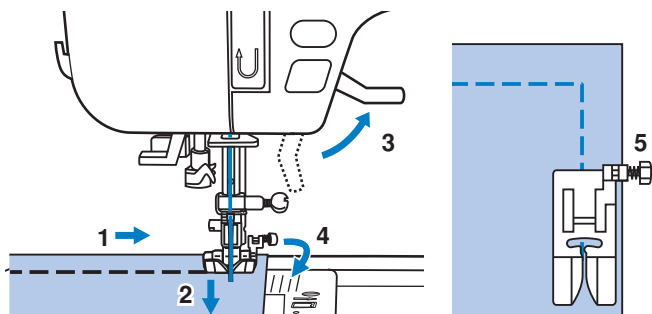

● Szycie rogów

1. Szycząc ściegiem prostym, zatrzymaj maszynę, kiedy dojdiesz do rogu.
2. Opuść igłę w tkaninę ręcznie lub naciskając jeden raz na przycisk podnoszenia/opuszczania igły.
3. Podnieść stopkę dociskową.
4. Użyj igły jako środka do obrotu tkaniny.
5. Opuść stopkę i kontynuuj szycie.

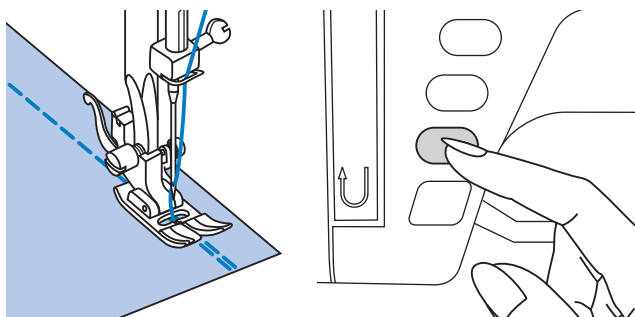

● Szycie wstecz

Szycie wstecz jest stosowane do wzmocnienia szwu na początku i na końcu ściegu.

Naciśnij na przycisk szycia wstecz i wykonaj 4-5 ściegów do tyłu.

W momencie zwolnienia przycisku maszyna zacznie szyc do przodu.

● Wolne ramię

Szycie za pomocą wolnego ramienia, znacznie ułatwia podwijanie rękawów, nogawek spodni itp.

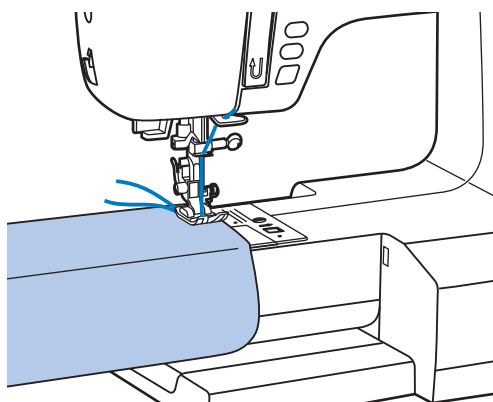
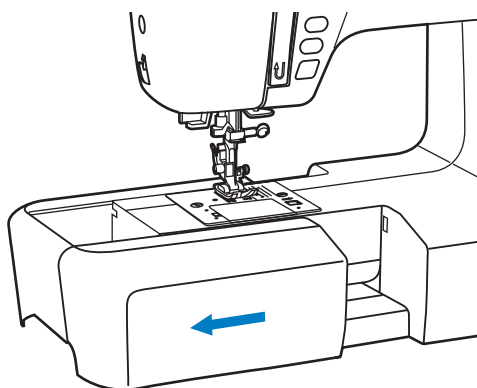

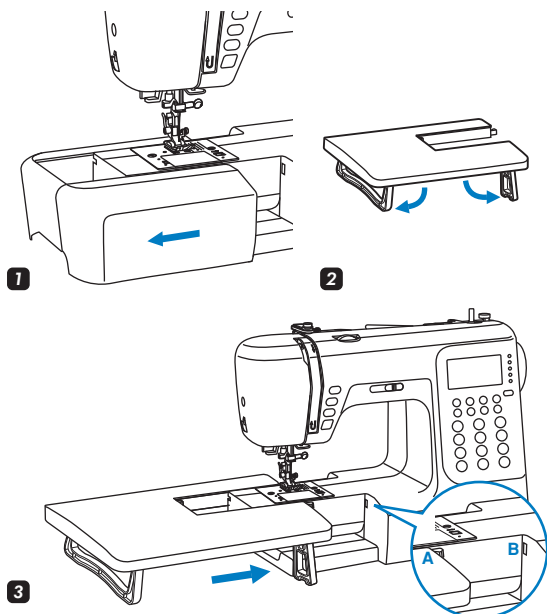

● Zakładanie dodatkowego stolika

* Dodatkowy stół jest jako opcja dodatkowa, nie jest w zestawie.

- 1** Pociągnąć stół do szycia i pojemnik na akcesoria, aby zostały przesunięte w lewo.
- 2** Kieruj się strzałką, odgiąć nóżki stolika.
- 3** Przesuń stół dodatkowy (A) do maszyny (B).

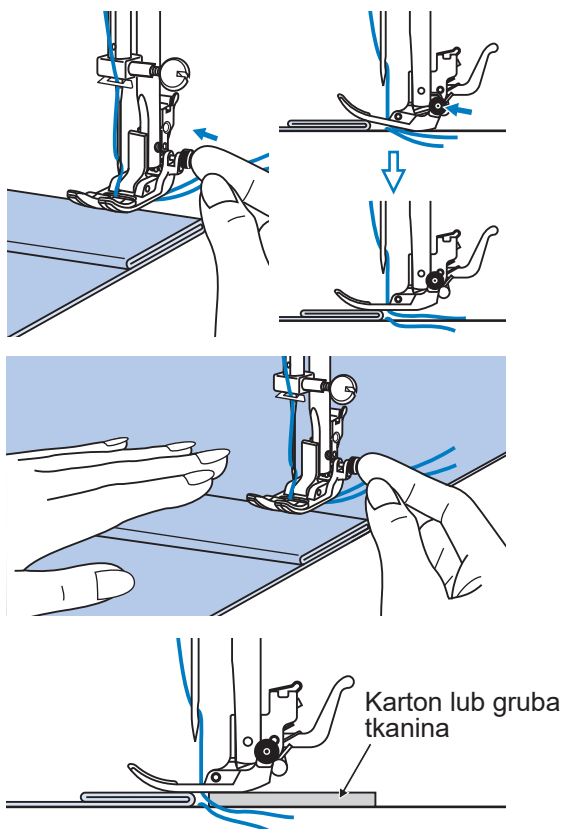

● Szycie tkanin grubych

Czarny przycisk w prawej części stopki blokuje ją w poziomej pozycji. Aby zablokować stopkę należy to zrobić przed jej opuszczeniem. Niniejsze ustawienie zapewnia równomierne podanie tkaniny na początku szwu i pomaga podczas szycia kilku warstw, na przykład dżinsu.

Jeśli jest potrzebne szycie kilku warstw tkaniny, obniż igłę i podnieś stopkę. Naciśnij na przednią krawędź stopki a następnie naciśnij na czarny przycisk z jej prawej strony. Opuść stopkę aby kontynuować szycie.

Czarny przycisk zwolni się automatycznie po wykonaniu kilku ściegów.

Aby podczas szycia kilku warstw nie przepuścić ściegów można podłożyć pod stopkę kawałek tkaniny lub karton o takiej samej grubości lub trzymać ręką stopkę z tyłu, jak pokazano na rysunku obok.

Pozycja igły i długość ściegu

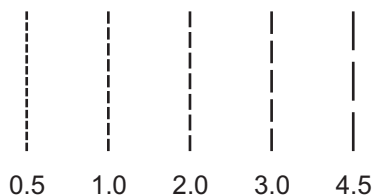
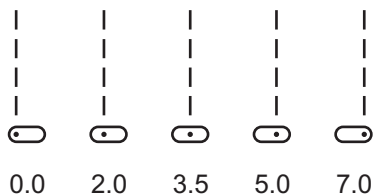
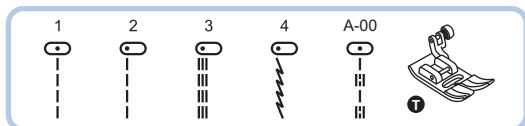

Zmiana pozycji igły

Zmiana pozycji igły istnieje wyłącznie dla wzorów ściegów 1-4 i ściegów grupy A 00.

Standardowa pozycja igły - w środku «3,5».

Podczas kliknięcia na przycisk regulacji szerokości ściegu «-» igła przesuwa się w lewo. Podczas kliknięcia na «+» w prawo. Wyświetlacz pokaże bieżącą pozycję igły.

Zmiana długości ściegu

Aby zmniejszyć długość ściegu naciśnij na «-», dla zwiększenia długości naciśnij na «+». Im grubsza i mocniejsza tkanina, igła i nić, tym dłuższy musi być ścieg.

Ścieg zygzakowy

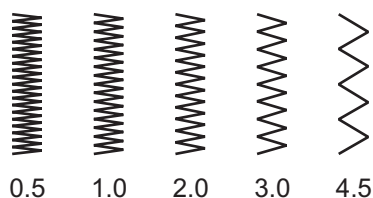
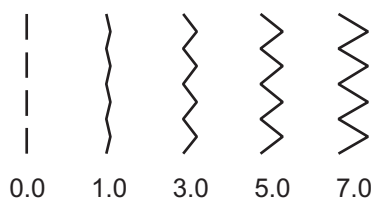
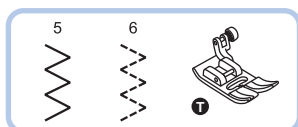

Regulacja szerokości ściegu

Maksymalna szerokość ściegu może wynosić «7.0 mm».

Szerokość ściegu może być zmniejszona we wszystkich wzorach. Szerokość ściegu można zwiększyć w zakresie "0.0-7.0".

Regulacja długości ściegu

Gęstość ściegów zygzakowych można zmniejszyć lub zwiększyć. Zwykły ścieg zygzakowy ma standardową długość od 1.0 do 2.5. Taki ścieg zwykle jest używany dla wykonania monogramów, haftowania i ściegów dekoracyjnych.

Ściegi elastyczne

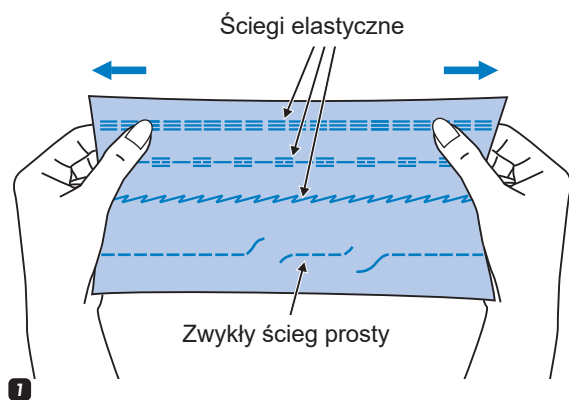
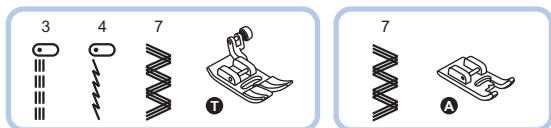

1 Ścieg elastyczny jest ściegiem mocnym i elastycznym. Jest on zalecany używać podczas szycia dzianin oraz tkanin grubych, na przykład dżinsu.

Ściegi elastyczne również można używać do dekoracyjnego wykończenia.

Prosty ścieg elastyczny jest używany dla wykonania bardziej mocnych ściegów w miejscach, które są narażone na rozciąganie.

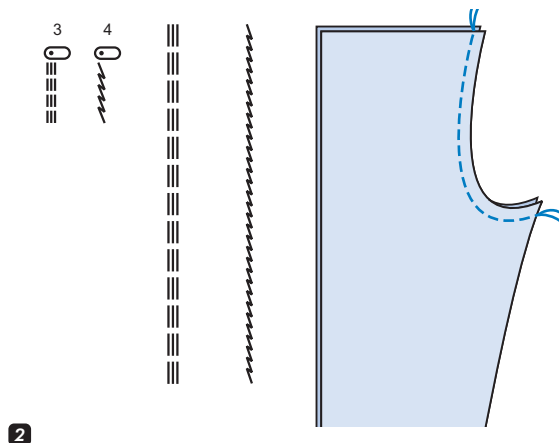

2 Ścieg prosty elastyczny stosuje się w celu zapewnienia potrójnego wzmocnienia szwów elastycznych, odpornych na zużycie.

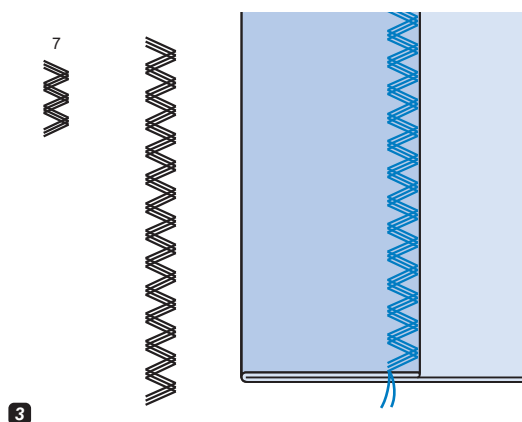

3 Potrójny ścieg zygzakowy jest odpowiedni do sztywnych tkanin, takich jak dżins, popelina, sztywna bawełna itp.

Ściegi obrębiające (owerlokowe)

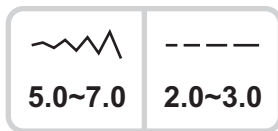
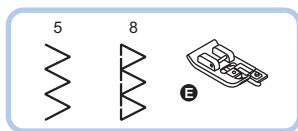

● Używanie stopki do obrębiania

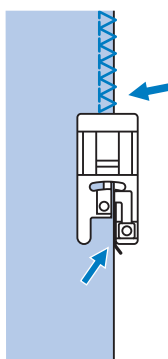
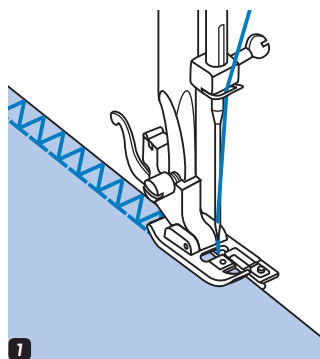

1 Założyć stopkę do obrębiania(E).

2 Szyć w taki sposób, aby prowadnik stopki szedł wzdłuż krawędzi tkaniny



Uwaga:

Stopka do ściegu overlokowego jest używana wyłącznie do ściegów 06 i 09, szerokość ściegu ustawia się od 5mm. jeśli wskaźnik szerokości ściegu jest ustawiony na mniej niż "5" lub niniejsza stopka będzie używana z innymi wzorami ściegów, igła może trafić na stopkę i zgiąć się lub złamać powodując obrażenia i uszkodzenie maszyny.

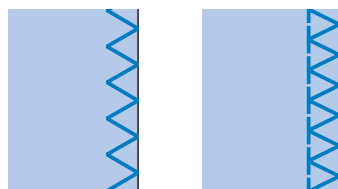

2

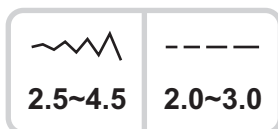
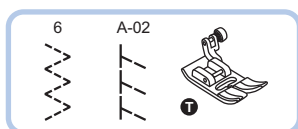

● Używanie stopki wielofunkcyjnej

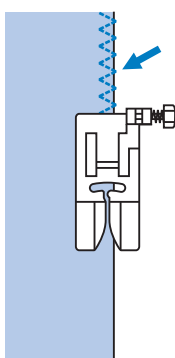
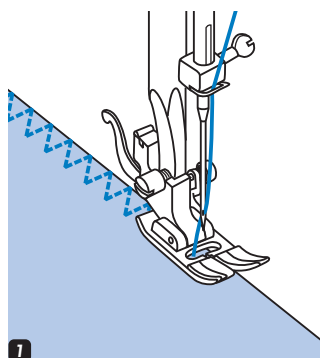

1 Założyć stopkę wielofunkcyjną (T).

2 Przeszyj i wykonaj obrębianie wzdłuż krawędzi tkaniny, tak aby igła przechodziła nad krawędzią po prawej stronie.

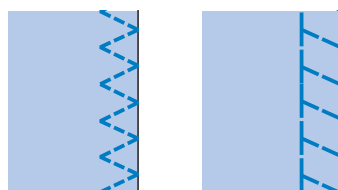

2

Ścieg kryty

Zabezpiecza on dolną krawędź spódnic i nogawek spodni szwem krytym bez śladów szwów widocznych na prawej stronie tkaniny.

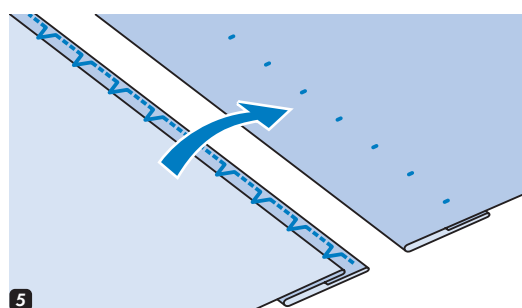
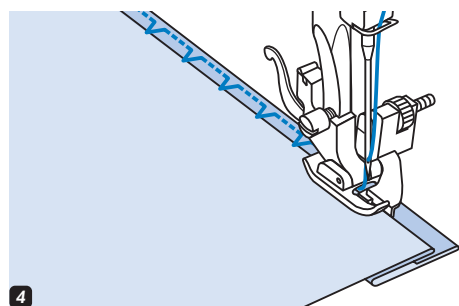
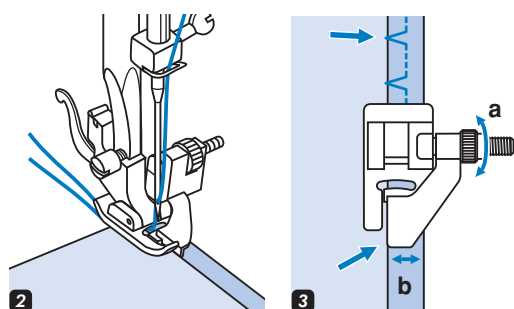
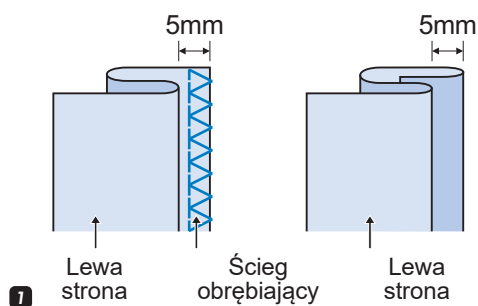
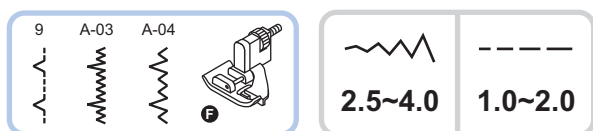

9: Ścieg kryty dla nieelastycznych tkanin.

A-03: Ścieg kryty dla tkanin elastycznych.

A-04: Ścieg kryty dla tkanin elastycznych.

Uwaga:

Szycie ściegiem krytym wymaga praktyki. Zawsze wykonuj ściegi próbne przed szyciem.

- 1 Połóż tkaninę w taki sposób, jak pokazano na rysunku, lewą stroną do góry.
- 2 Umieścić tkaninę pod stopką. Obróć koło zamachowe do siebie tak, aby igła przemieściła się w lewo. Igła musi trafić na zagięcie tkaniny. Wybierz odpowiednią szerokość ściegu.
- 3 Wyreguluj prowadnik (b), obracając pokrętko (a) tak, aby prowadnik opierał się o zagięcie.
- 4 Szyj powoli, ostrożnie prowadząc tkaninę wzdłuż krawędzi prowadnika.
- 5 Odwrócić tkaninę na prawą stronę

Przyszywanie guzików

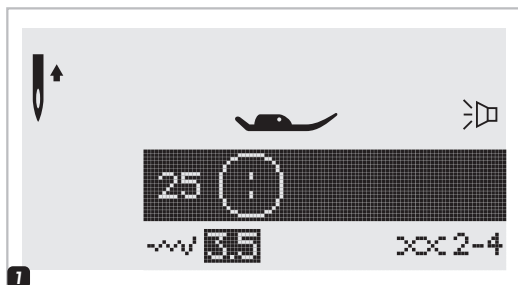
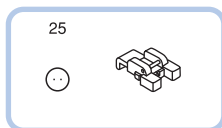

1 Dla przyszywania guzików wybierz ścieg 25 z grupy "A". Załóż stopkę do przyszywania guzików.

Przesunąć dźwignię transportera w pozycję "▲▲▲", aby opuścić ząbki i wyłączyć transporter.

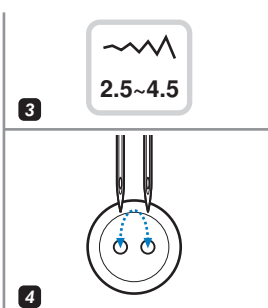
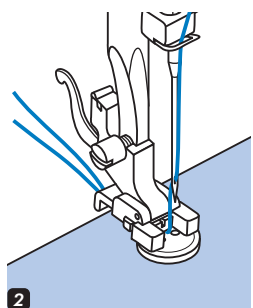

2 Zaznacz miejsce do wszycia guzika. Połóż guzik na tkaninę i opuść stopkę.

3 Wybierz ścieg zygzakowy. Wyreguluj szerokość ściegu od 2.5 do 4.5 mm, w zależności od odległości pomiędzy dziurkami guzika.

4 Obróć koło zamachowe do siebie, aby sprawdzić czy igła na pewno trafia do otworów guzika.

Przed rozpoczęciem szycia naciśnij przycisk automatycznego blokowania, aby ściegi wzmacniające zostały automatycznie wykonane na początku i na końcu każdego szwu.

5

Dla otrzymania większego poluzowania, na guzik należy włożyć igłę do cerowania.

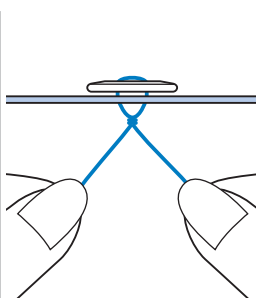
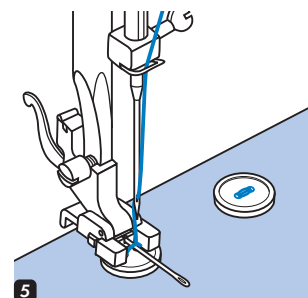

6 Dla wszywania guzików, które mają 4 otwory, najpierw wykonaj ścieg pomiędzy otworami z przodu, następnie podnieś stopkę, przemieść tkaninę z guzikiem, opuścić stopkę aby wykonać ścieg pomiędzy dwiema pozostałymi dziurkami guzika.

Uwaga: Po zakończeniu szycia, transporter należy przesunąć w położenie "▲▲▲", aby podnieść ząbki.

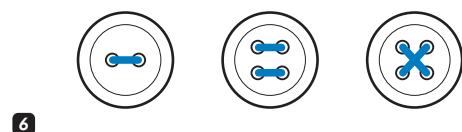

Obszywanie dziurek

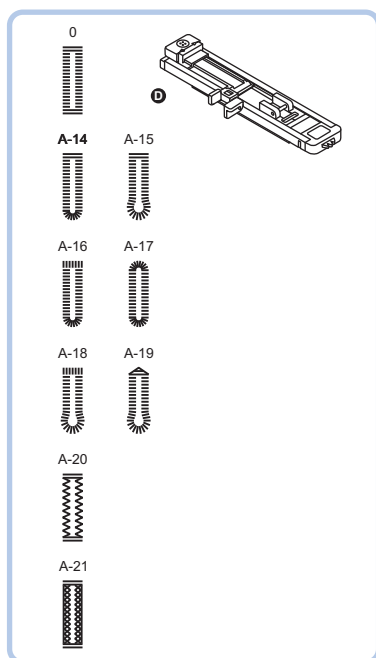

2.5~7.0	0.3~1.0	

3.0~7.0	0.3~1.0	

2.5~5.5	0.3~1.0	

5.5~7.0	0.3~1.0	

3.0~7.0	1.0~2.0	

3.0~7.0	1.0~3.0	

- 0: Do cienkich i średnich tkanin
- A-14: Do cienkich i średnich tkanin
- A-15: Do cienkich i średnich tkanin
- A-16: Do ciężkich tkanin
- A-17: Do lekkich lub do średniociężkich tkanin
- A-18: Do cięższych tkanin
- A-19: Do dżinsu lub spodni
- A-20: Do dżinsu lub do tkanin elastycznych z grubym splotem
- A-21: Do tkanin elastycznych

Uwaga:

Przed wykonaniem właściwego szycia, należy wykonać próbę na takim samym innym kawałku materiału.

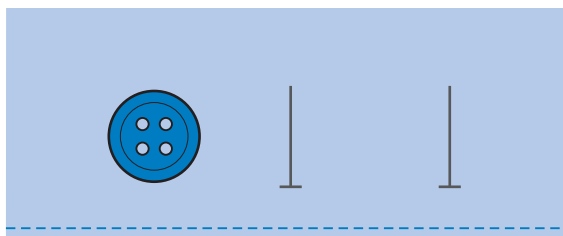

Zaznaczyć miejsce dziurki na tkaninie.
Maksymalna długość dziurki stanowi 3cm (średnica guzika + jego grubość).

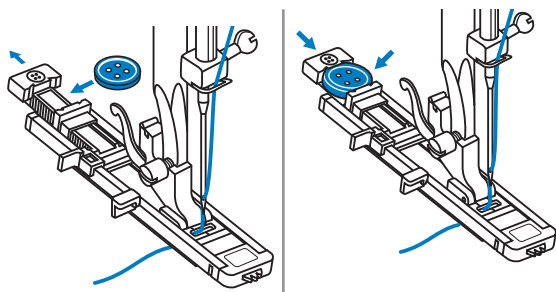

Założ stopkę do automatycznego obszywania dziurek. Wyciągnij obsadkę na guzik do tyłu i umieść na niej guzik. Rozmiar dziurki zależy od średnicy guzika. Nitka musi przejść przez otwór w stopce i z powrotem pod stopką
Wybierz odpowiednie ustawienia dziurki, w zależności od wyrobu. Połóż wyrób pod stopkę tak, aby środek stopki był zbieżny z punktem wyjścia na tkaninie.

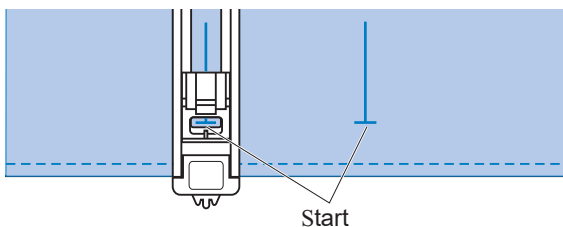

Obszywanie dziurek

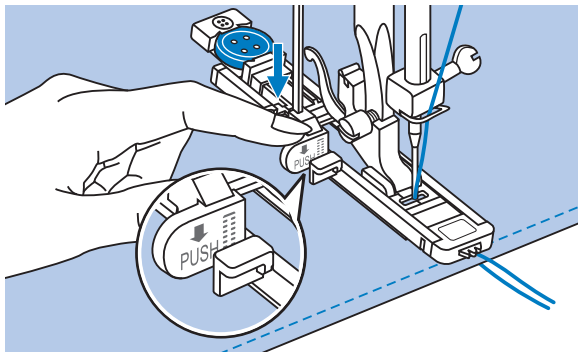

Opuścić dźwignię do obszywania dziurek do dołu i przesunąć do tyłu za wspornik stopki.

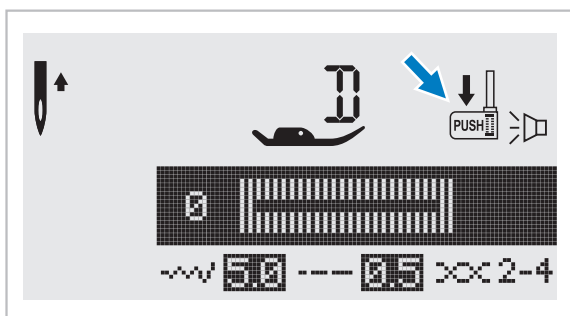

Uwaga:

Jeśli dźwignia nie będzie opuszczona dziurka nie będzie obszywana i maszyna będzie szyc w tym samym miejscu.

Naciśnij na przycisk START/STOP, gdy na wyświetlaczu pojawi się poniższy symbol ostrzegawczy

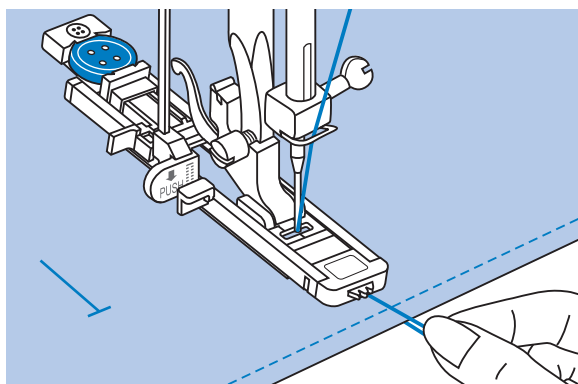

Trzymaj górną nitkę w trakcie rozpoczęcia szycia.

Uwaga:

Delikatnie podawaj tkaninę ręcznie. Przed zakończeniem szycia, maszyna automatycznie wykona kilka ściegów wzmacniających.

Obszywanie dziurek

* Dziurki są obszywane od przodu (od stopki) do tyłu, jak pokazano na rysunku.

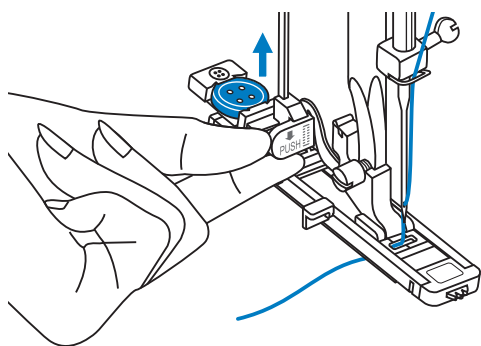
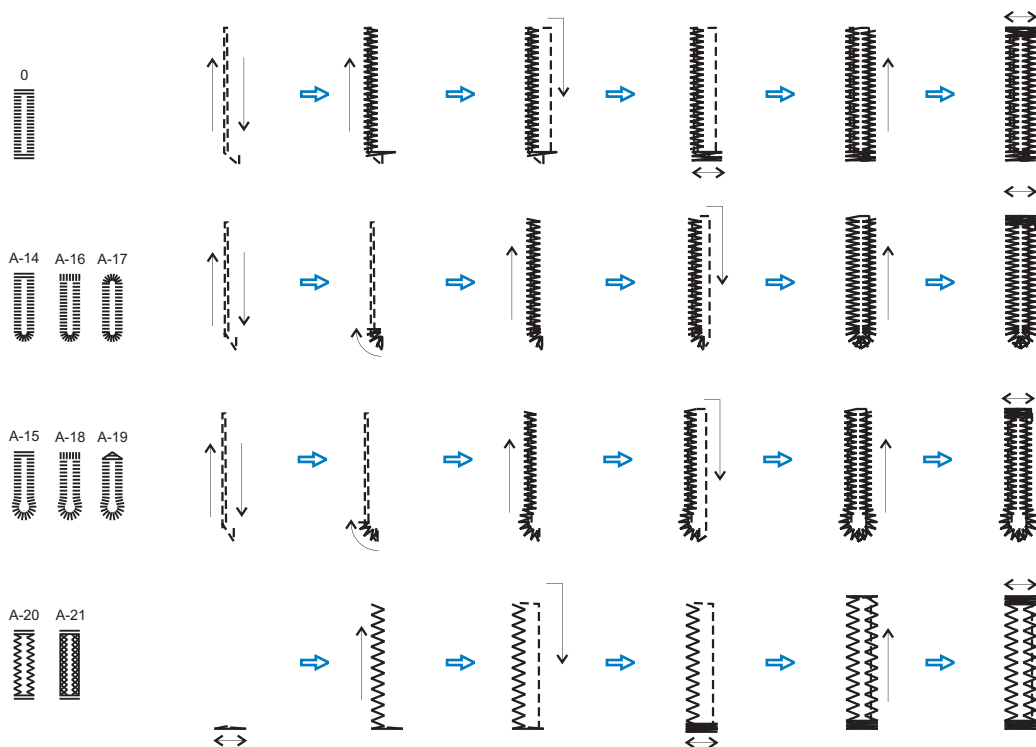

Podnieś stopkę i przetnij nić. Dla wykonania kolejnej dziurki za każdym razem należy podnosić stopkę.

 Uwaga:

Po zakończeniu obszywania dziurki podnieś dźwignię obszywania dziurki do zwykłej pozycji, aby kontynuować szycie.

Obszywanie dziurek

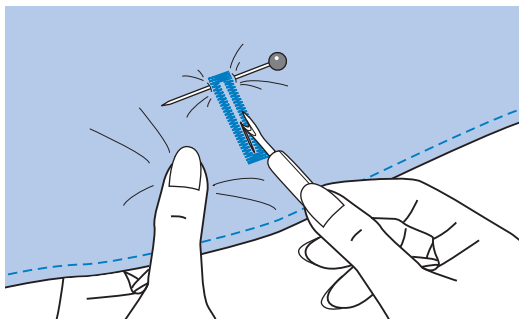

Przetnij środek dziurki, zachowując ostrożność, aby nie przeciąć szwów po obu jej stronach. Użyj szpilki jako blokady, jak pokazano na rysunku.

➔ Uwaga:

Po zakończeniu obszywania dziurki podnieś dźwignię do obszywania dziurki do zwykłej pozycji, aby kontynuować szycie.

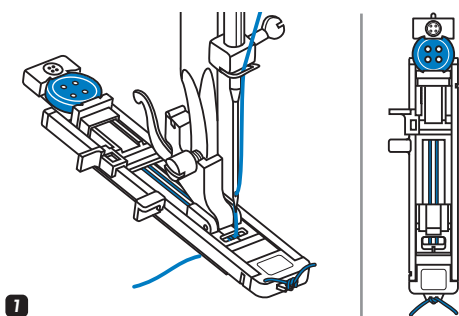

1

● Obszywanie dziurek na tkaninach elastycznych.

1 Jeśli wykonujesz obszywanie dziurki na tkaninie elastycznej, załóż stopkę do obszywania dziurek i zahacz kord o haczyk znajdujący się z tyłu stopki. Przeciągnij dwa końce nici i zahacz kord o widelki znajdujące się z przodu stopki a następnie zwiąż kord. Opuść stopkę i zacznij szycie. Szerokość ściegu musi odpowiadać średnicy nici kordu.

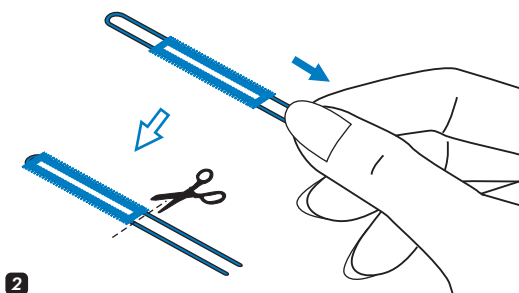

2

2 Po zakończeniu szycia pociągnij delikatnie kordon, a następnie przytnij nadmiar nici.

➔ Uwaga: Zaleca się używanie fizeliny z tyłu tkaniny.

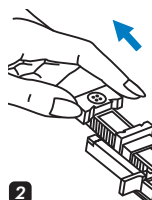
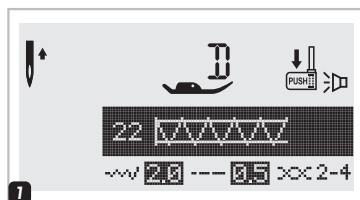
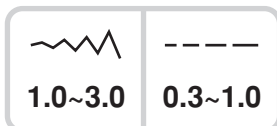
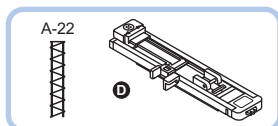

1 Wybierz ścieg grupy "A" 22. Załóż stopkę do obszywania dziurek na guziki.

2 Pociągnąć uchwyt guzików do tyłu. Ustaw płytkę przewodnika guzików na stopce do obszywania dziurek na odpowiednią długość.

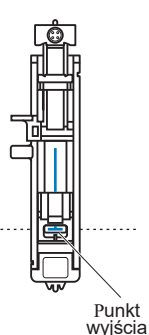
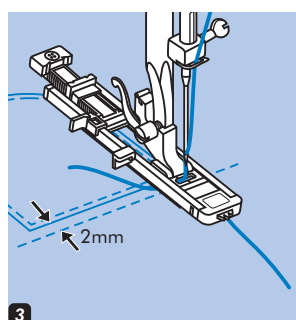

3 Włóż tkaninę pod stopkę w taki sposób, aby igła znajdowała się w odległości 2mm od miejsca, od którego należy zacząć wykonanie ryglu, opuścić dźwignie stopki.

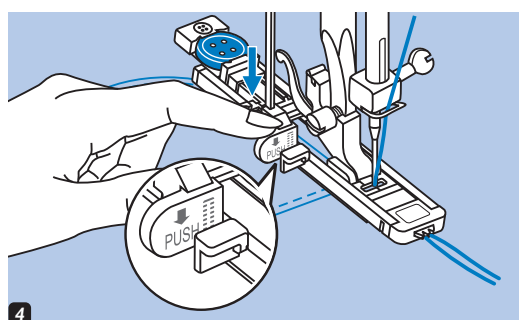

4 Przeciągnij górną nić przez otwór w stopce. Opuść dźwignie dla obszywania dziurek do dołu. Przenieś do tyłu za stopkę. Ostrożnie trzymaj górną nić lewą ręką. Zaczynaj szyc na małych prędkościach.

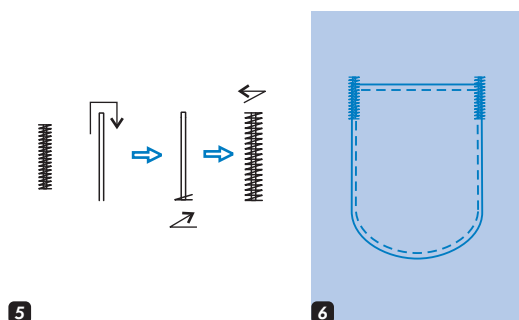

5 Podczas wykonania ryglu najpierw należy wykonać dwa proste ściegi wzmacniające.

6 Automacyjny rygiel jest używany do wzmacniania np.: kieszeni, uchwytów do toreb, plecaków, itd.

Ścieg do obszywania otworów okrągłych

Ściegi do obszywania otworów okrągłych służą do wykonania dziurek w pasku lub podobnych aplikacji.

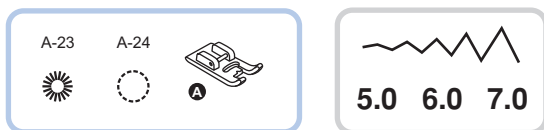

A-23: Wybierz ścieg do szycia okrągłych otworów na paskach itp.

A-24: Wybierz ścieg do szycia okrągłych otworów na paskach itp.

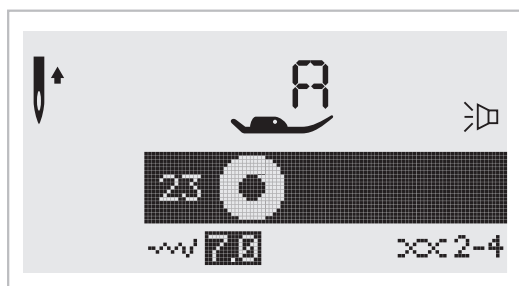

Wybierz rodzaj ściegu 23 lub 24 grupy "A".
Założ stopkę "A".

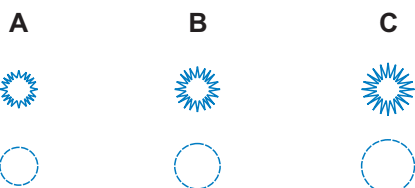

Naciśnij "-" lub "+" przycisk regulacji szerokości ściegu. Rozmiar otworu:

A. Mały: 5.0 mm.

B. Średni: 6.0 mm.

C. Duży: 7.0 mm.

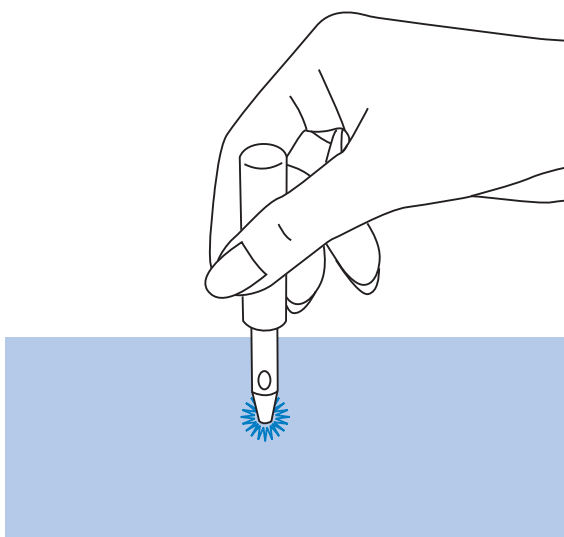

Opuścić igłę w tkaninę na początku ściegu i opuścić stopkę.

Po zakończeniu szycia, maszyna automatycznie wykona szwy wzmacniające,

Wyciąć otwór w środku za pomocą przebijaka punktowego.

* Przebijak punktowy nie jest w zestawie do maszyny.

➔ Uwaga:

Jeśli jest używana cienka nić ścieg może być chropowaty. W takim wypadku należy dwukrotnie obszyć otwór.

Cerowanie

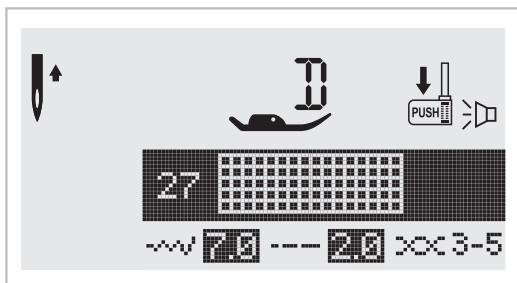
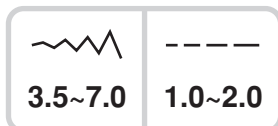
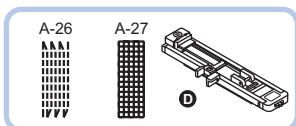

Wybierz wzory ściegów grupy "A" 26 lub 27. Wymień stopkę dociskową na stopkę do automatycznego obszywania dziurki.

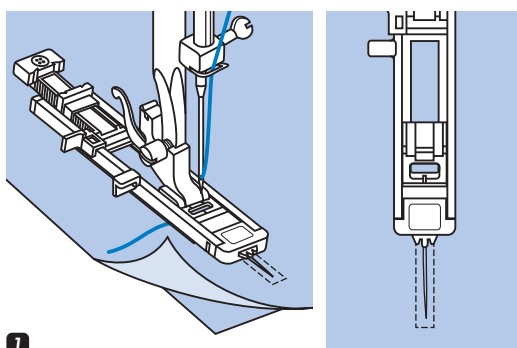

1 Sfastrygować razem górną i dolną tkaninę. Wybrać pozycje igły, opuścić stopkę nad środkową częścią rozdarcia.

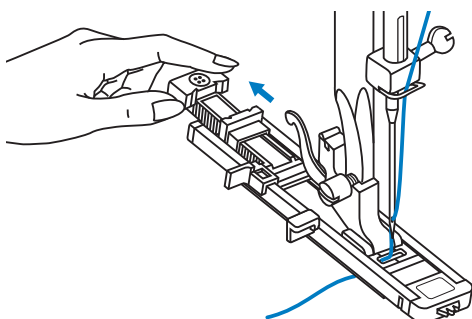

2 Pociągnąć uchwyt guzika do tyłu. Ustawić płytkę przewodnika guzika na stopce do obszywania dziurek na odpowiedniej długości.

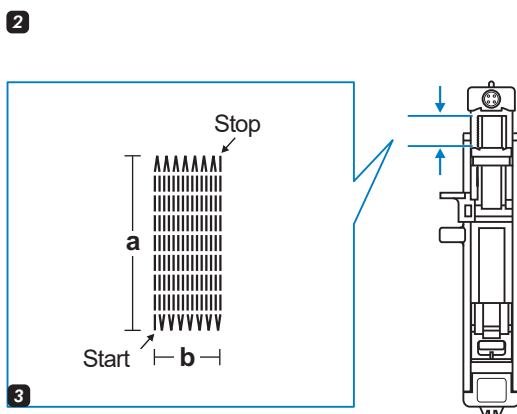

3 Rozmiar jednego cyklu cerowania może różnić się. Maksymalna długość ściegu 2.6 cm, a maksymalna szerokość ściegu 7 mm.

- a. Długość szwu
- b. Szerokość szwu

Cerowanie

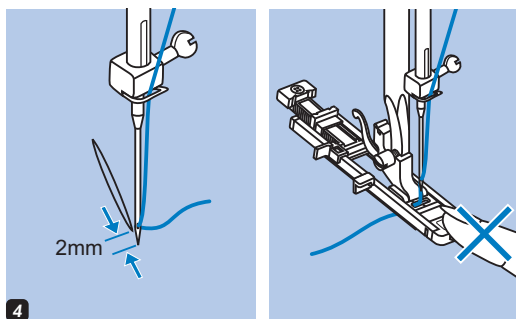

- 4** Włożyć tkaninę pod stopkę tak, aby igła znajdowała się w odległości 2mm od miejsca cerowania, i opuścić dźwignię stopki dociskowej.

Uwaga:

Podczas opuszczania stopki dociskowej nie wolno pchać przedniej części stopki. W przeciwnym wypadku ścieg cerowania może być nieodpowiedniej jakości.

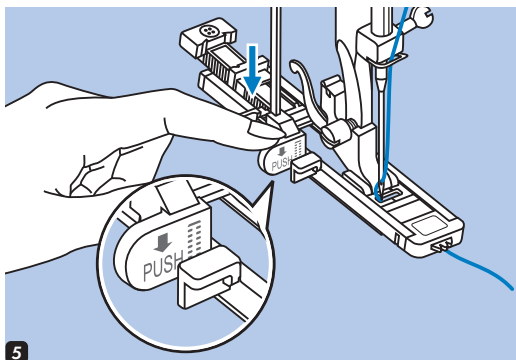

- 5** Przeprowadzić nić górną przez otwór w stopce dociskowej.

Pociągnij dźwignię obszywania otworu dziurki w dół. Dźwignia znajduje się za wspornikiem stopki do obszywania dziurek.

Należy delikatnie przytrzymać końcówkę górnej nici w lewej ręce i zacząć szycie.

Uwaga:



Podczas wyboru ściegu do obszywania dziurki do guzika lub cerowania na ekranie pojawi się symbol , aby przypomnieć, że należy opuścić dźwignię do obszywania dziurek.

- 6** Ściegi do cerowania są wykonywane w kierunku od przodu i od tyłu, jak pokazano na rysunku.



Uwaga:

Jeśli materiał nie przesuwają się, na przykład dlatego, że jest zbyt gruby, należy zwiększyć długość ściegu.

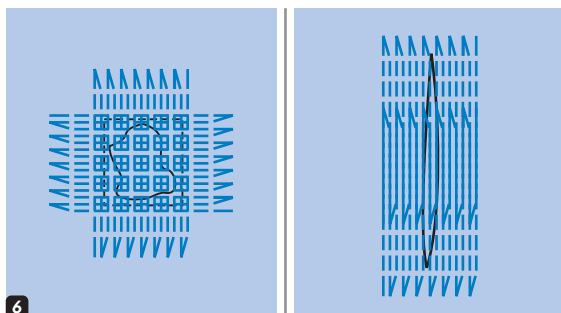
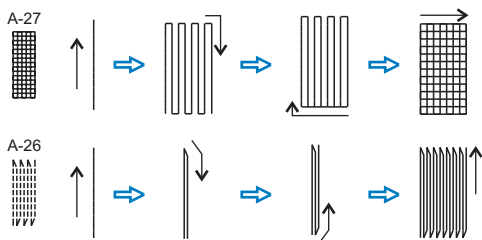

Jeśli potrzeba cerować duży kawałek, wykonaj kilka cykli cerowania (lub użyj ściegu krzyżowy).

Wszywanie zamków

Ta stopka jest używana do obszycia każdej strony zamka. Krawędź stopki prowadzi zamek, aby został on równomiernie umieszczony.

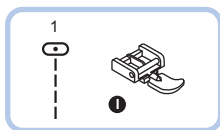

3.5	1.5~3.0

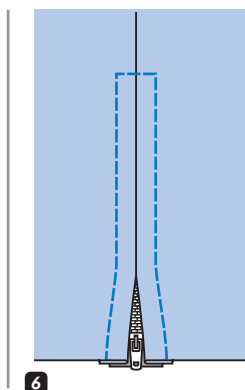
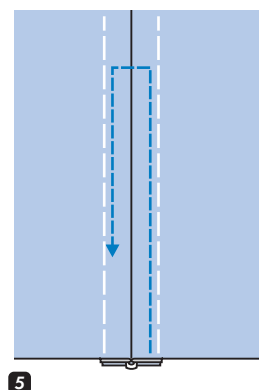
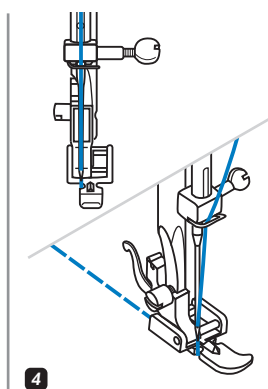
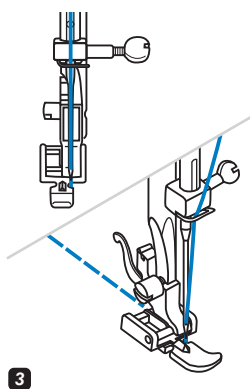
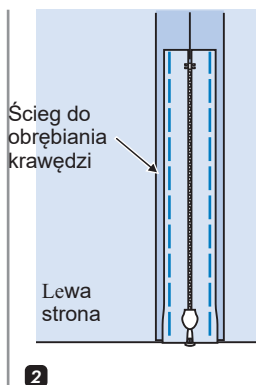
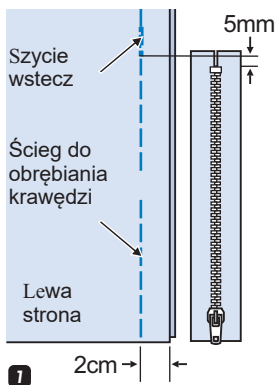

! Uwaga:

Stopka do wszywania zamków jest stosowana wyłącznie dla wykonania ściegu prostego z pozycją igły po środku. Powoli obróć koło zamachowe, aby upewnić się, że igła nie trafia w stopkę.

• Wszywanie zamka po środku

1 Ułożyć tkaniny prawymi stronami razem. Przyszyć 2 cm od krawędzi do zamka. Wykonaj kilka ściegów wstecz dla wzmocnienia. Maksymalnie zwiększ długość ściegu i ustaw napięcie powyżej 2, przesyj pozostałą część wyrobu.

2 Odgiąć krawędź materiału od szwu. Umieścić zamek skierowany przodem do dołu na krawędzi materiału naprzeciwko linii szwu. Sfastrygować zamek

3 Założyć stopkę do wszywania zamków. Dla wykonania szwu z prawej strony zamku połączyć stopkę z lewym trzpieniem uchwytu stopki.

4 Dla wykonania szwu z lewej strony zamku połączyć stopkę z prawym trzpieniem uchwytu stopki.

5 Obszywanie zamka wokół.

➔ Uwaga:

Podczas szycia należy upewnić się, że igła nie dotyka zamka, w przeciwnym wypadku może dojść do zgięcia lub złamania igły.

6 Przeszyj dolną krawędź i prawą stronę zamka. Wypruć fastrygę i nacisnąć.

Wszywanie zamków

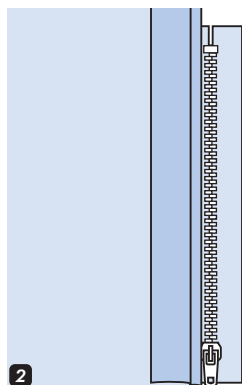
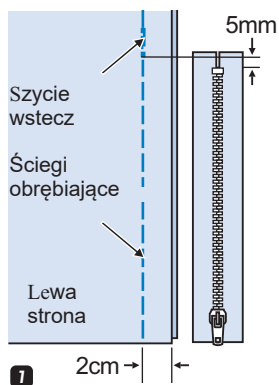

● Wszywanie zamka w szew boczny

1 Ułożyć tkaniny prawymi stronami razem. Przeszyć 2 cm od krawędzi do zamka. Wykonaj kilka ściegów wstecz dla wzmocnienia. Maksymalnie zwiększ długość ściegu i ustaw napięcie powyżej 2, przeszyj pozostałą część wyrobu.

2 Ząbki zamka błyskawicznego muszą być ustawione wzdłuż linii szwu, a górny koniec ząbków 3 mm niżej górnego wycięcia.

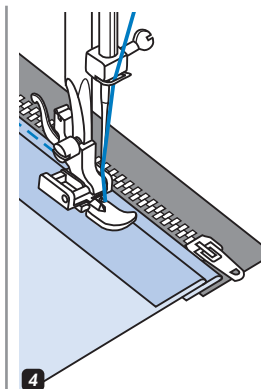
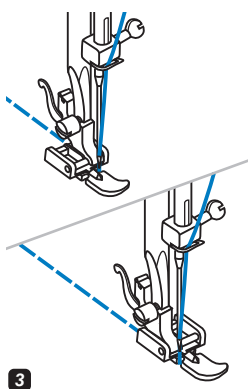

3 Założyć stopkę do wszywania zamków. Dla wykonania szwu z prawej strony zamka połącz stopkę z lewym trzpieniem uchwyty stopki.

Dla wykonania szwu z lewej strony zamka połącz stopkę z prawym trzpieniem uchwyty stopki.

4 Przeszyj lewą stronę zamka od dołu do góry.

5 Obrócić tkaninę na prawą stronę do góry, przeszyć dolną końcówkę i prawą stronę zamka.

6 Zatrzymać się na około 5 cm od wierzchu zamka. Przeszyć pozostałą część.

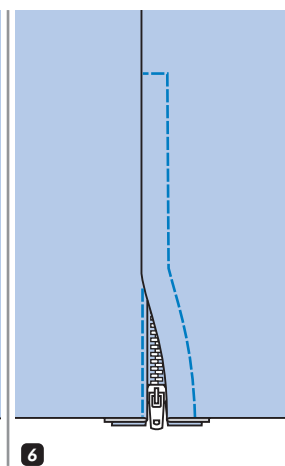
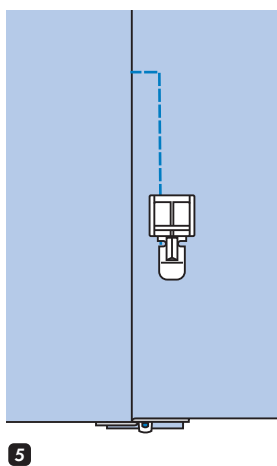

Wąskie podwijanie

Stopka do podwijania krawędzi jest przeznaczona do wąskiego rolującego ściegu wykończenia brzegów tkanin. Taki ścieg zwykle jest stosowany w tylnej części koszul, obrusach i wzdłuż krawędzi falbanek.

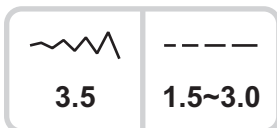
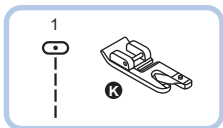

* Stopka do podwijania nie jest w zestawie do maszyny

1 Zwinąć krawędź materiału na około 3mm, następnie zwinąć ponownie na 3 mm w odległości 5 cm wzdłuż krawędzi tkaniny.

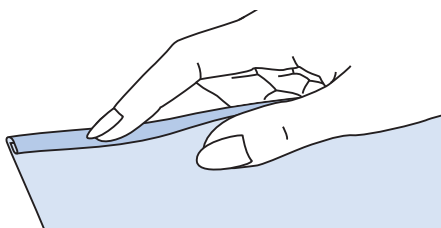

2 Wprowadzić igłę w zakładkę, obracając koło zamachowe do siebie i opuścić stopkę dociskową. Przeszyj kilka ściegów i podnieś stopkę.

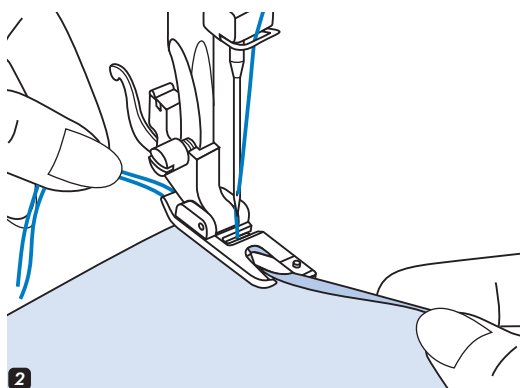

Umieść zakładkę tkaniny w spiralnym otworze stopki do podwijania, Przesuwaj materiał do przodu i do tyłu, aż nie utworzy się zawinięcie.

3 Opuścić stopkę i powoli zacząć szyc, podczas szycia należy podawać materiał do stopki tak, aby otrzymać podwójnie zagięty brzeg tkaniny.

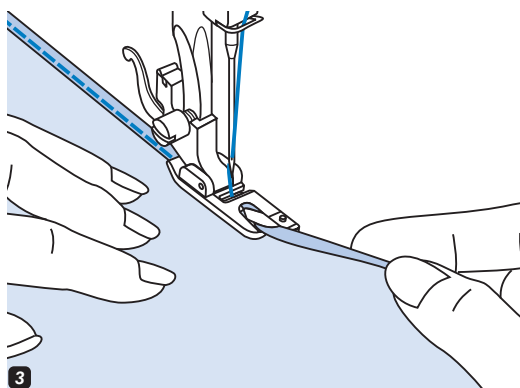

Wszywanie sznurka

Stopka umożliwia szycie na sznurku lub nici dekoracyjnej, umożliwiając ozdabianie zwiniętym ściąganiem marynarek lub kamizelek. Można stosować przędze bawełniane, przędze wełniane, muliny ozdobne, cienkiej wełny i włóczki lily.

Stopka do wszywania sznurka jest opcjonalna i nie jest w komplecie do maszyny.

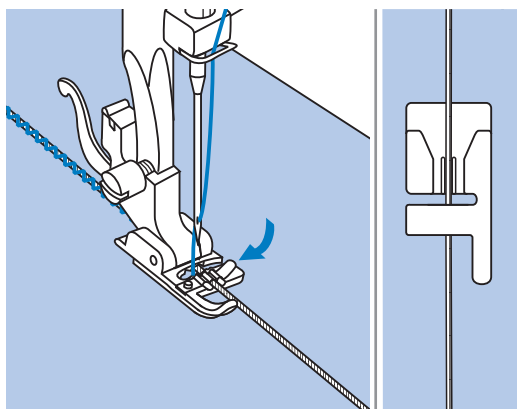
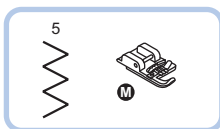

● Pojedynczy sznurek

Ułożyć sznurek w środku szczeliny stopki do wszywania sznurka przez otwór z prawej strony. Wyciągnąć sznurek około 5 cm za stopkę.

Podczas obszywania sznurka szczeliny pod stopką utrzymują go na miejscu. Wybierz ściąg i wyreguluj szerokość ścięgu tak, aby ściąg całkowicie pokrywał sznurek. Opuść stopkę i powoli zacznij szyc prowadząc sznurek nad rysunkiem.

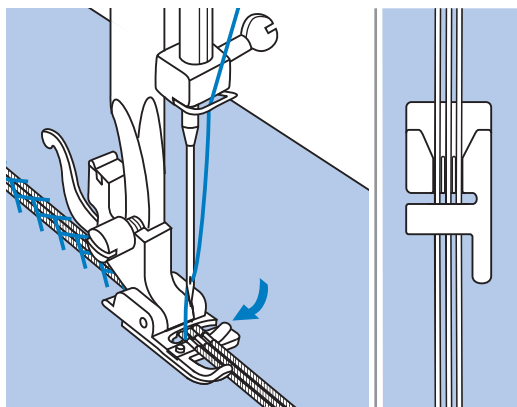
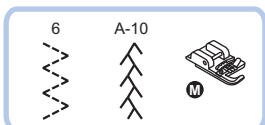

● Potrójny sznurek

Ułożyć sznurek w środku szczeliny stopki do wszywania sznurka przez otwór z prawej strony. Wyciągnąć sznurek około 5 cm za stopkę.

Podczas obszywania sznurka szczeliny pod stopką utrzymują go na miejscu. Wybierz ściąg i wyreguluj szerokość ścięgu tak, aby ścięgi całkowicie pokrywały sznurek. Opuść stopkę i powoli zacznij szyc prowadząc sznurek nad rysunkiem.

Ścieg satynowy

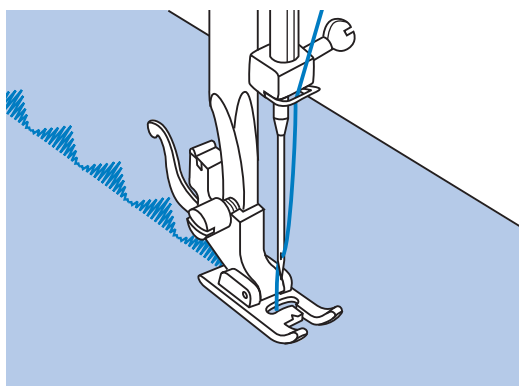
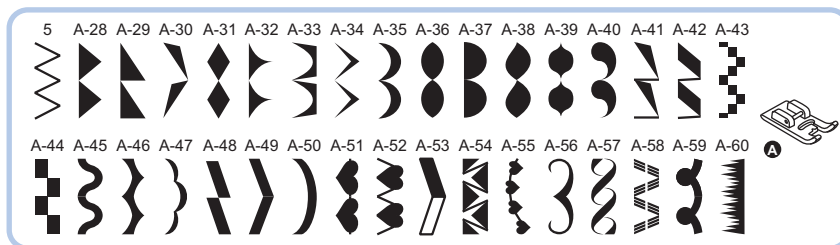

Używaj stopkę do ściegu satynowego dla szycia ściegów satynowych i dekoracyjnych.
Ta stopka ma pełne wcięcie w podstawie i umożliwi łatwe wcięcie grubych ściegów z zastosowaniem bliskich do siebie ściegów zygzakowych oraz zapewnia równomierne podawanie tkaniny.

Aby wykonać modelowanie ściegu satynowego i dekoracyjnego należy dokonać regulacji długości i szerokości ściegu za pomocą odpowiednich przycisków. Przed rozpoczęciem szycia na wyrobie należy przetestować ściegi na innym kawałku materiału stosując różne długości i szerokości.

➔ Uwaga:

Dla szycia na bardzo cienkich materiałach należy użyć fizeliny pod szytą tkaniną.

Pikowanie

Pikowaniem nazywa się układanie warstw między górnymi i dolnymi warstwami tkaniny. Górna warstwa zwykle jest tworzona poprzez połączenie ze sobą geometrycznych kawałków materiału.

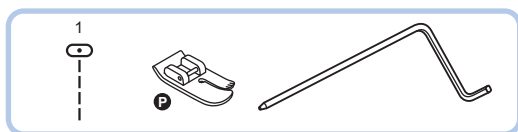

3.5	1.0~3.0

* Stopka do pikowania nie jest w zestawie do maszyny.

Założ prowadnik krawędziowy do stopki do pikowania jak pokazano na rysunku i wyreguluj odpowiednią odległość.

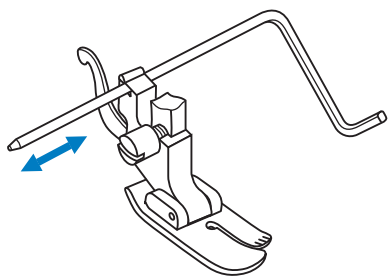

Wykonaj pierwszy rząd i przesun tkaninę tak, aby przeszyc następane rzędy, prowadnik krawędziowy musi iść wzdłuż poprzedniego ściegu.

➔ Uwaga:
Podczas używania stopki do pikowania należy używać tylko środkowej pozycji igły.

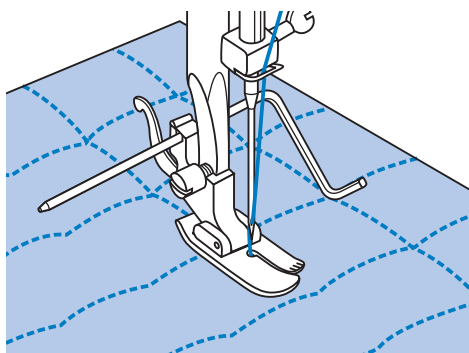

Marszczenie

Stopka do marszczenia służy do marszczenia tkanin, można używać jej w celu marszczenia ubrań oraz do tworzenia elementów dekoracyjnych. Najlepiej sprawdza się w przypadku cienkich do średniociężkich tkanin.

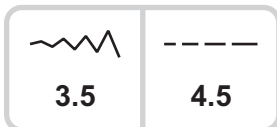
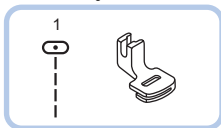

* Stopka do marszczenia jest jako akcesoria dodatkowe i nie jest w zestawie do maszyny.

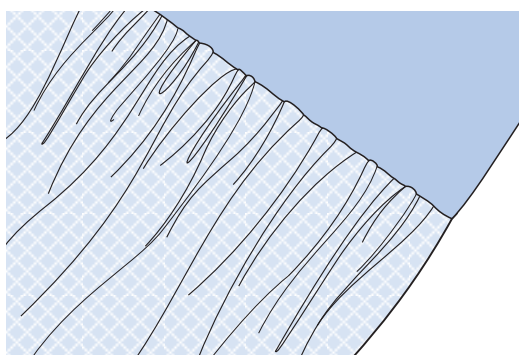
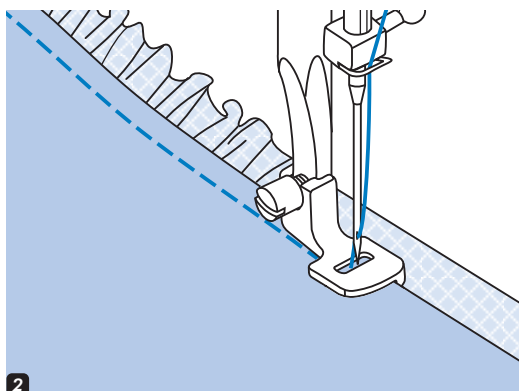
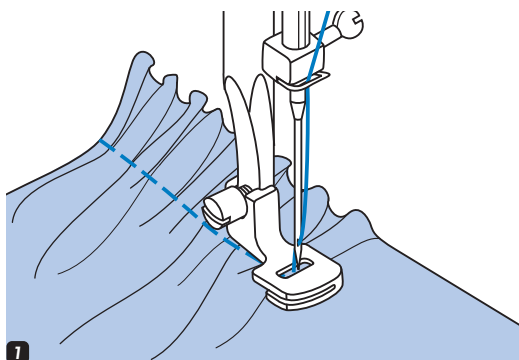

● Marszczenie tkaniny

- 1 Założyć stopkę do marszczenia.
Stopka do marszczenia może być stosowana dla tkanin lekkich i średnich. Włożyć tkaninę pod stopkę dociskową, marszczenie będzie wykonane z prawej strony od stopki. Wykonaj pierwszy rząd ściegów ustawiając nieobszytą krawędź materiału wzdłuż prawej krawędzi stopki. Ściegi automatycznie wykonają marszczenie.

● Marszczenie i zszywanie tkanin w jeden etap

- 2 W spodzie stopki do marszczenia widoczna jest specjalna szczelina. Używanie specjalnej szczeliny umożliwi marszczenie dolnej warstwy materiału i jednocześnie jej dołączenie do płaskiej, górnej warstwy materiału. Ta opcja jest stosowana m.in. przy paskach wszywanych w spódnicach.
 - Zainstalować stopkę do marszczenia.
 - Ułożyć materiał pod stopką, prawą stroną do góry.
 - Prowadzić obie warstwy materiału odpowiednio do rysunku, na małej lub średniej prędkości, dla uzyskania najlepszego efektu.

➔ Uwaga:

- Przed rozpoczęciem szycia właściwego wyrobu wykonaj szycie próbne na innym identycznym kawałku tkaniny
- Należy szyc na małej lub średniej prędkości, dla uzyskania jak najlepszego efektu.

Marszczenie ozdobne

Marszczenie ozdobne jest stosowane do ozdobienia przedniej części bluzek lub mankietów, nadaje to tkaninie strukturalność i elastyczność.

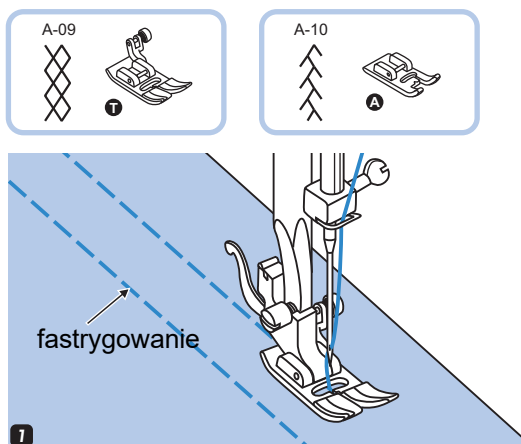

- 1 Użyj stopkę wielofunkcyjną, aby zszyć linie proste w odległości 1 cm, na całym obszarze, który musi być marszczony.

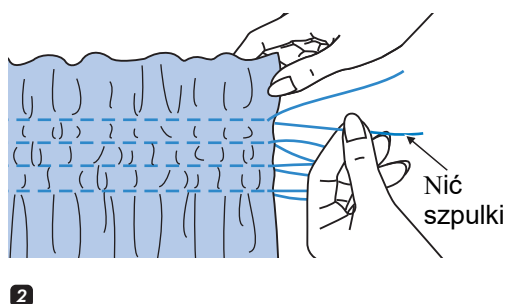

- 2 Związać nici wzdłuż jednej krawędzi. Pociągnąć nici szpulki i równomiernie rozłożyć marszczenie. Zabezpieczyć nici z drugiej strony.

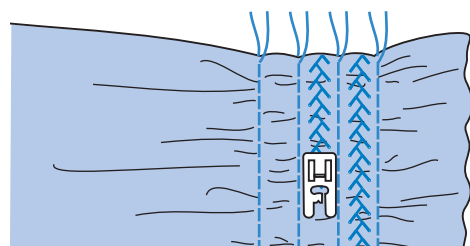

- 3 W razie potrzeby zmniejszyć naprężenie, ja następnie wykonać ściegi wzoru dekoracyjnego pomiędzy prostymi szwami.

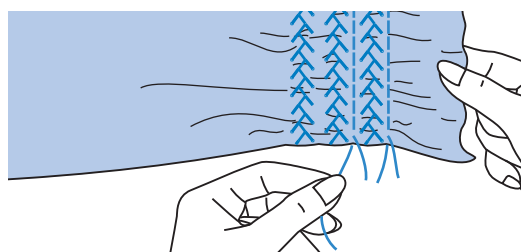

- 4 Wyciągnąć nici fastrygi.

Cerowanie, haftowanie i monogram

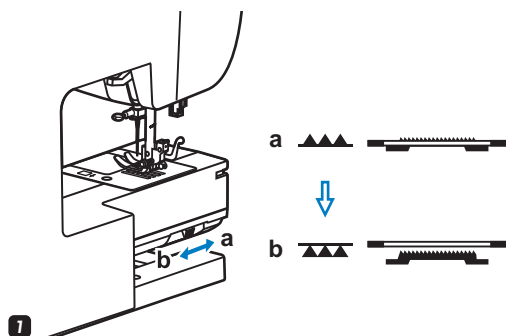
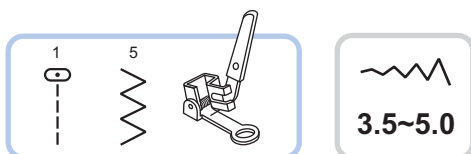

* Stopka do cerowania jest opcją dodatkową. Nie jest w zestawie.

- 1** Przesuń suwak dolnego transportu na pozycję  aby obniżyć transporter.

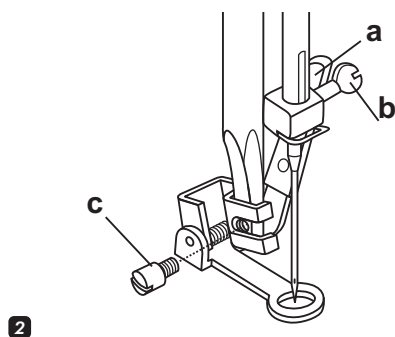

- 2** Zdjąć uchwyt stopki, założyć stopkę do cerowania i haftowania na pręt uchwytu stopki. Dźwignia stopki (a) musi trafić na śrubę igły (b). Zamocuj stopkę śrubą (c).

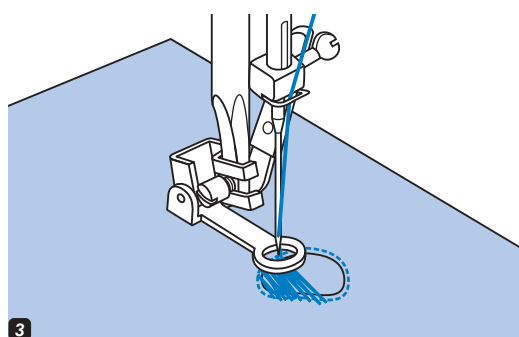

● Cerowanie

- 3** Najpierw wykonaj kilka ściegów wzdłuż krawędzi dziurki (dla jej wzmocnienia). Pracując z lewej strony do prawej, wykonuj ściegi równomiernie i ciągle. Obróć wyrób o 1/4 i szij po już obecnych ściegach, uważając na to, aby nie było dużych odległości pomiędzy nićmi.

➔ Uwaga:

Wolne cerowanie jest wykonywane bez podania materiału maszyną. Przemieszczenie tkaniny jest realizowane ręcznie.

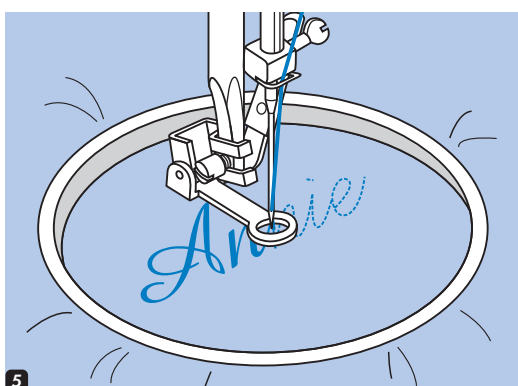
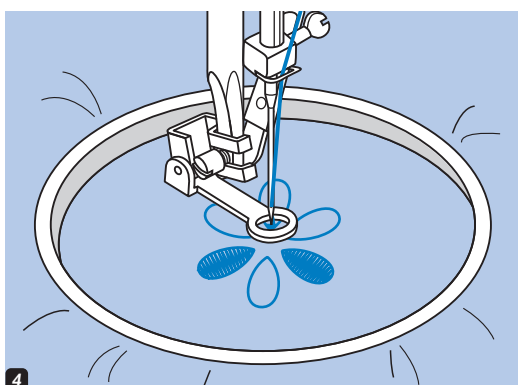
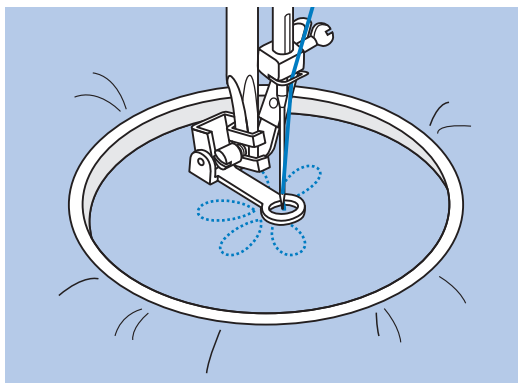

● Haft

- 4** Wybierz ścieg zygzakowy i wyreguluj odpowiednią szerokość ściegu.

Zacznij szyc wzdłuż konturu rysunku, obracając tamborek. Podczas szycia spróbuj utrzymywać stałą prędkość. Wykonać haftem rysunek, wykonując ściegi wewnątrz konturu. Staraj się aby znajdowały się one ściśle od siebie nawzajem.

Ściegi będą dłuższe, jeśli przemieszczasz tamborek szybciej i krótsze, jeśli przemieszczasz tamborek wolniej. Zabezpiecz rysunek szwami wzmacniającymi, naciskając na przycisk automatycznego blokowania,

● Monogramy

- 5** Wybierz ścieg zygzakowy i wyreguluj odpowiednią szerokość ściegu. Szyj na małej prędkości przesuając tamborek wzdłuż liter. Po zakończeniu wyszywania litery, zabezpiecz rysunek szwami wzmacniającymi, naciskając na przycisk automatycznego blokowania,

* Tamborek nie jest w zestawie do maszyny.

➔ Uwaga:

Po zakończeniu szycia, przesunij suwaczek dolnego transportu na pozycję "▲▲▲", aby podnieść ząbki.

Stopka z górnym transportem

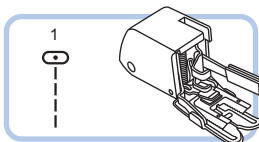

* Stopka z górnym transportem nie jest w zestawie.

Należy używać stopkę z górnym transportem tylko w razie konieczności.

Podczas używania zwykłej standardowej stopki, jest łatwiej prowadzić tkaninę a ścieg jest lepiej widoczny.

Niniejsza maszyna oferuje Państwu możliwość szycia na różnych rodzajach tkaniny, od delikatnego szyfonu do wielu warstw dżinsu.

Stopka z górnym transportem wyrównuje podawanie górnych i dolnych warstw materiału oraz ułatwia dopasowanie kratki, pasków i wzorów. Zapewnia również prawidłowe podawanie trudnych do szycia tkanin.

Podnieść dźwignie stopki dociskowej, aby podnieść pręt stopki.

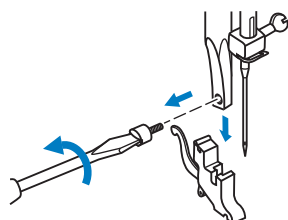
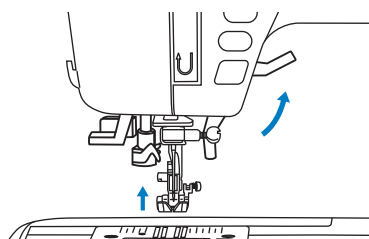

Zdjąć uchwyt stopki, odkręcając śrubę mocującą w kierunku przeciwnym do ruchu wskazówek zegara.

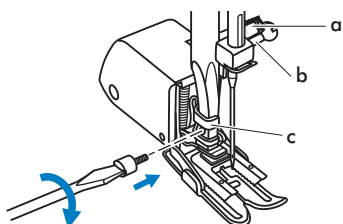

Założ stopkę z górnym transportem w następujący sposób:

- Dźwignia (a) musi trafić na śrubę mocującą igłę (b) .
- Przesunąć plastikową głowicę mocującą (c) w kierunku od lewej strony w prawo od siebie, aby umocowała się na pręcie stopki dociskowej.
- Opuścić pręt uchwytu stopki.
- Zainstalować i dokręcić (w kierunku ruchu wskazówek zegara) śrubę mocującą pręt stopki.
- Sprawdzić, czy śruba uchwytu igły i śruba mocująca stopkę są mocno dokręcone.

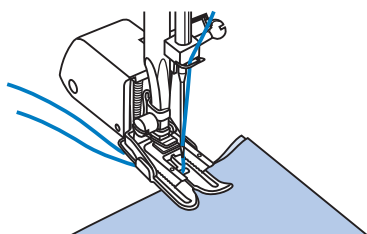

Pociągnąć nić szpulki do góry i umieścić ją oraz nić z igły za mocowaniem stopki z górnym transportem.

Mereżka

Otwarte ściegi nazywają się mereżką. Są one używane w bluzach oraz na odzieży dla dzieci. Gruba nić pozwala osiągnąć ścieg dekoracyjny.

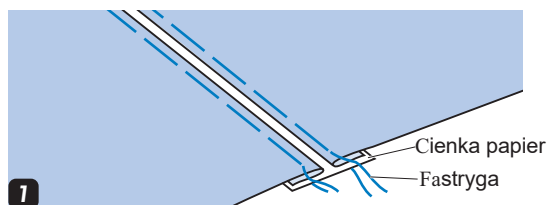
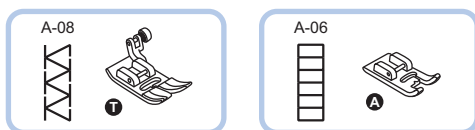

- 1 Sfastrygować złożone krawędzie do cienkiego materiału lub papieru, wcześniej wyprasować krawędzie, odległość pomiędzy nimi musi stanowić około 4 mm.

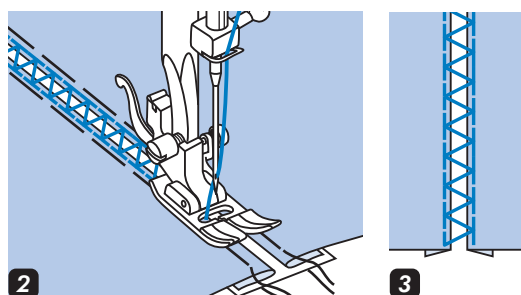

- 2 Ustawić środek stopki w jednej linii ze środkiem między dwoma kawałkami materiału i rozpocząć szycie.
- 3 Po zakończeniu szycia wyjąć papier.

Patchwork

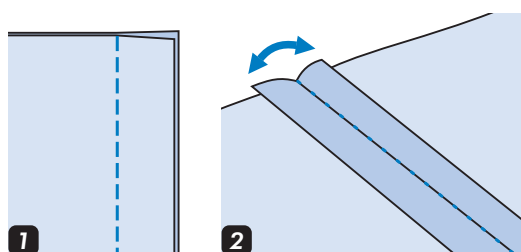
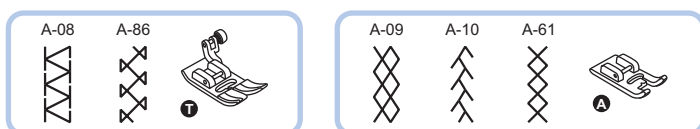

- 1 Włożyć dwie części prawymi stronami wewnątrz i wykonać ścieg prosty, łącząc je.
- 2 Otworzyć krawędzie od szwu i rozprostować je na płasko.

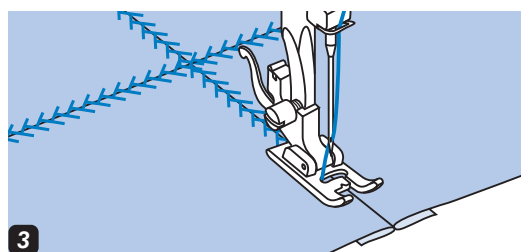

- 3 Ustawić środkową część stopki na linii szwu połączonych kawałków tkaniny i przesyć po szwie.

Ścieg muszelkowy

Niniejszy ścieg jest stosowany do dekoracji krawędzi i na kołnierzach bluzek.

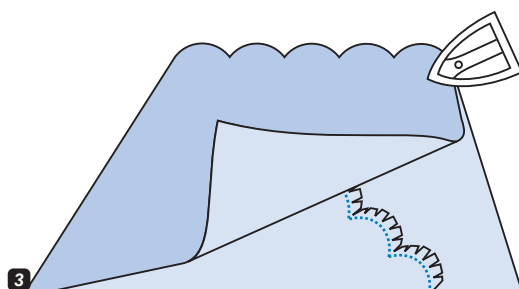
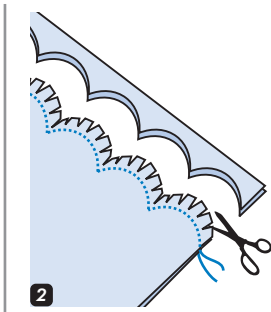
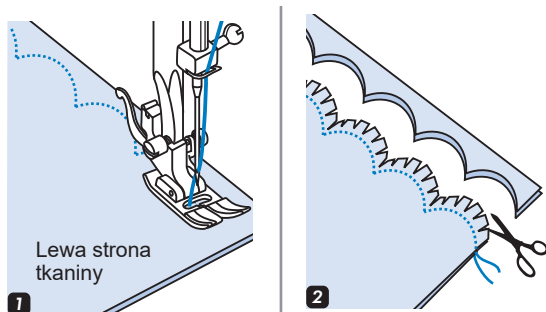
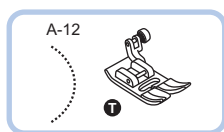

● Brzeg muszelkowy

- 1 Założyć tkaninę prawą stroną i przesyć wzdłuż krawędzi.
- 2 Ostrożnie odciąć krawędź materiału wzdłuż wykonanego ściegu, pozostawiając 3 mm. Natnij ostrożnie margines
- 3 Obrócić materiał na prawą stronę i wyprasować szew.

● Obrębienie krawędzi tkaniny ściegiem muszelkowym

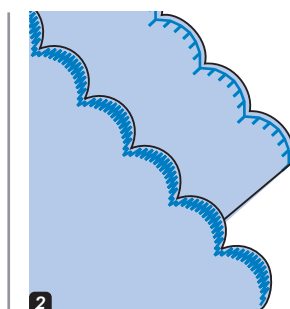
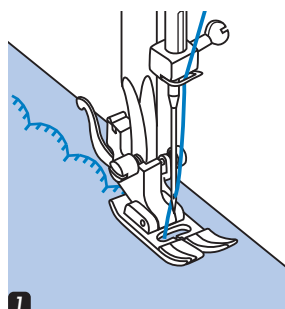
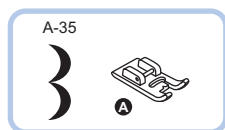
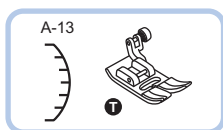

- 1 Obszyć krawędź tkaniny.
Aby uzyskać lepszy wynik można spryskać * tkaniny krochmalem i przeprasować przed rozpoczęciem szycia.
- 2 Ostrożnie odciąć krawędź materiału wzdłuż wykonanych ściegów.

Przedłużenie

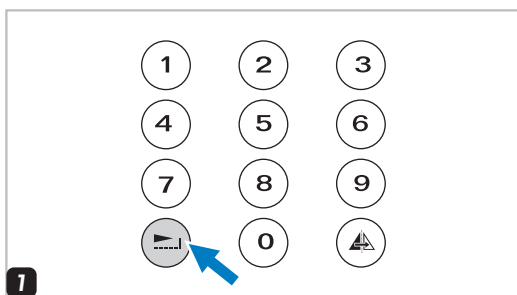
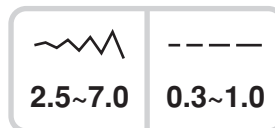
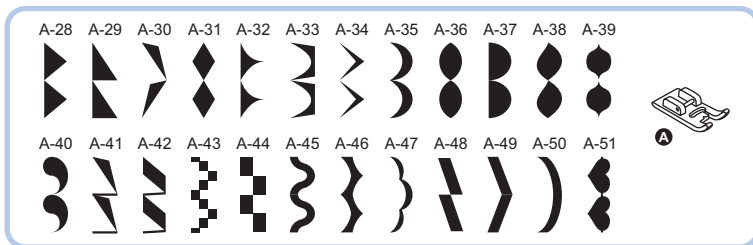

1 Za pomocą przycisku przedłużenia ściegu jest możliwość przedłużenia jego do pięciokrotnej wartości standardowej długości.

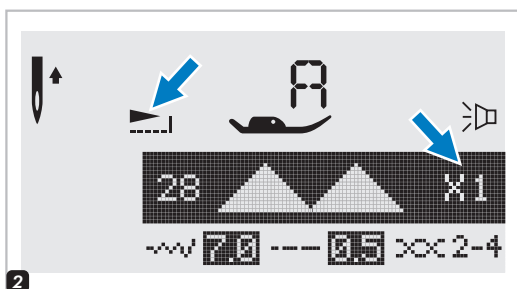

2 Na ekranie pojawi się ikona przedłużenia ściegu (jest kilka rodzajów przedłużenia)

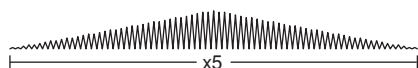
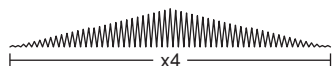
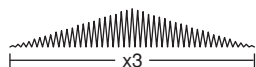
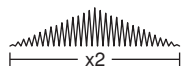

3 Dzięki zmianie szerokości i długości ściegu jest dostępny większy wybór ściegów.

Uwaga:

Ściegi 28-51 można nie tylko przedłużyć, ale i wykonać ich lustrzane odbicie.

Lustrzane odbicie ściegów

➔ Uwaga:

- Dla wzorów "J" i 14-27 grupy A lustrzane odbicie jest niedostępne.
- Ściegi z lustrzanym odbiciem można używać z innymi ściegami.

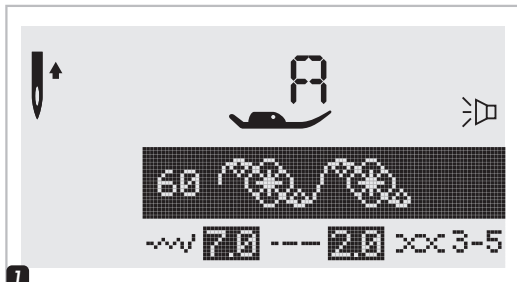

1 Wybierz wzór ściegu

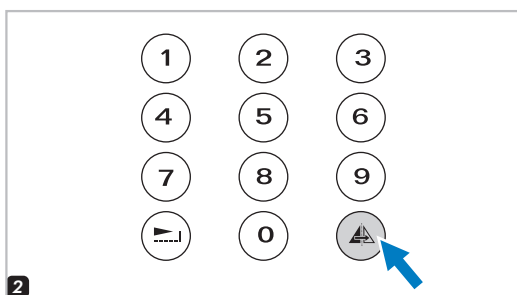

2 Naciśnij przycisk lustrzanego odbicia.

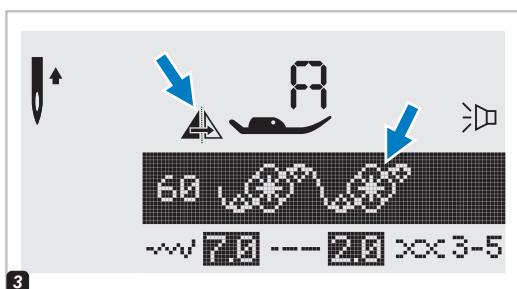

3 Na ekranie pojawi się ikona odbicia lustrzanego oraz wzór ściegu.

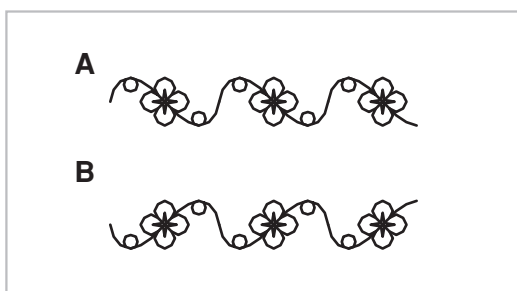

A. Wzór zwykłego ściegu
B. Odbicie lustrzane

Igła podwójna



➔ Uwaga:

Podczas szycia igłą podwójną zawsze używaj stopki "T" niezależnie od rodzaju szycia.

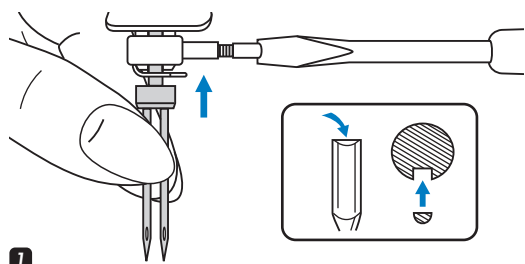

1

1 Załóż igłę podwójną.

⚠ Uwaga:

Szyjąc igłą podwójną należy używać stopki «T». Używaj wyłącznie igieł podwójnych z maksymalną odległością pomiędzy igłami 2mm.

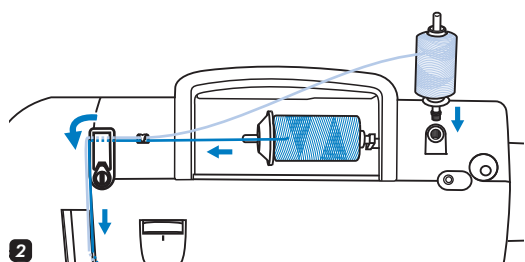

2

2 Postępując zgodnie z instrukcją nawlekania igły pojedynczej użyj poziomego trzpienia na szpulkę, nawlecz lewą igłę. Załóż drugi trzpień na szpulkę w otwór na górze maszyny do szycia. Przewlec igłę przez pozostałe punkty, omijając prowadnik nici nad igłą a następnie nawlekając nić przez prawą igłę.

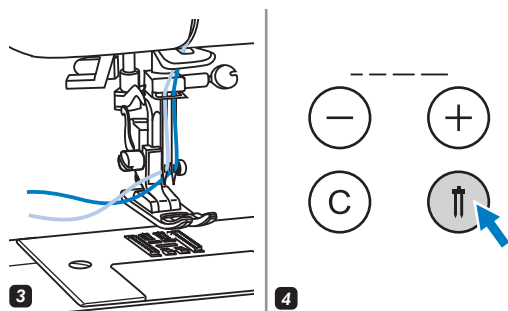

3

3 Wykonać osobne nawlekanie każdej igły.

➔ Uwaga:

Należy upewnić się, że używamy nici do szycia podwójną igłą są o tym samym rozmiarze. Można używać ten sam lub różne kolory.

4 Naciśnij na przycisk do szycia igłą podwójną, włączy się wskaźnik i maszyna automatycznie zmniejszy maksymalną szerokość ściegu dla szycia igłą podwójną.

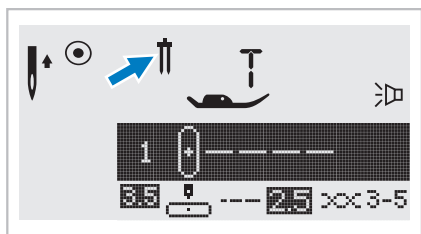

5

5 Wybierz wzór ściegu (z wyjątkiem ściegu . 1 i wzorów 14-27 z grupy A) i zacznij szycь.

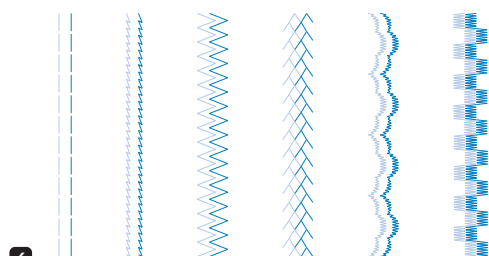

6



➔ Uwaga:

Podczas szycia igłą podwójną, zawsze szycь powoli, aby nici nie przeplątały się pomiędzy sobą i nie zrywały się.

Pamięć

Połączone wzory ściegów mogą być zapisane, aby móc ich używać w przyszłości. Zapisane wzory nie znikają po wyłączeniu maszyny do szycia.



Uwaga:

- Wiele wzorów ściegów wybranych z trybów " , , **A**,  " mogą być połączone.
- Niniejsza maszyna posiada 4 moduły pamięci, i każdy moduł mieści do 20 wzorów ściegów.
- Ściegi proste i ściegi 14-27 z grupy A nie mogą być zapisane do pamięci.

Wszystkie parametry wzorów, takie jak długość ściegu, szerokość ściegu, lustrzane odbicie i automatyczne blokowanie, które zostały zapisane do pamięci mogą być edytowane.

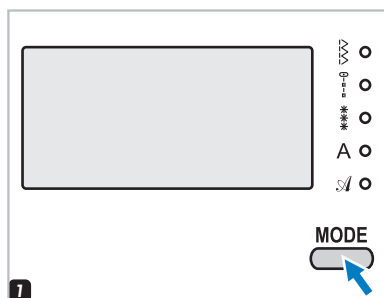
Połączenie wzorów lub liter



- 1 Naciśnij przycisk "MODE" aby wybrać ściegi , , **A**, . Włączona dioda LED wskazuje wybraną grupę ściegów.

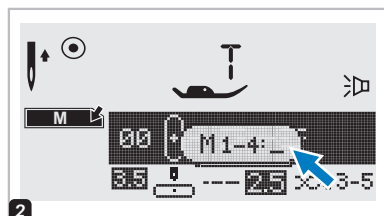

- 2 Naciśnij przycisk **M** aby wejść do trybu pamięci. W środkowej części pojawi się kolejne okienko ekranu. Kiedy kursor zacznie migać, można dokonać wyboru w module pamięci.

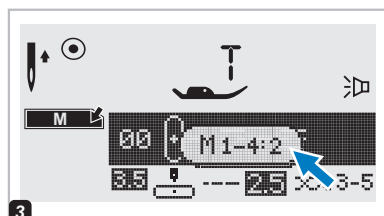

- 3 Wybierz numer modułu pamięci (Na przykład, 2)

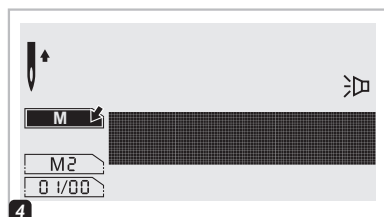

- 4 Pojawi się ekran pamięci i kursor (który będzie migać) będzie ustawiony na pierwszej pozycji.

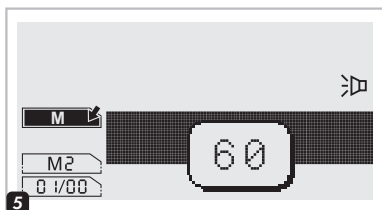

5 Wybierz numer wzoru ściegu (Na przykład, 60)

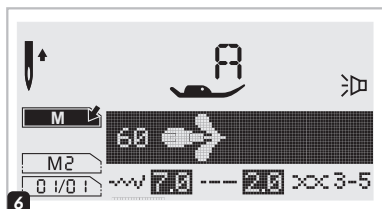

6 Wybrany wzór pojawi się na ekranie.

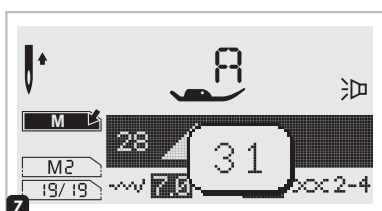

7 Powtórz kroki 5, 6 dla innych wzorów, które będą następnie zapisane w pamięci.

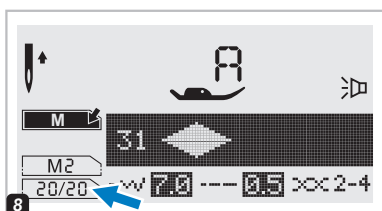

Uwaga:
Jeśli pamięć będzie zapełniona w całości 20 jednostkami wzorów, maszyna wyda dźwięk.

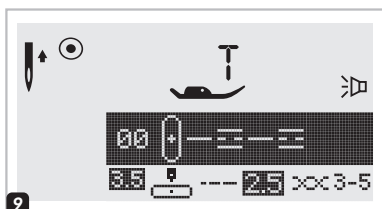

9 Aby wyjść z trybu pamięci i wrócić do trybu zwykłego naciśnij na przycisk "M"

Uwaga:
Jeśli po zakończeniu wyboru ściegu przycisk **M** nie zostanie naciśnięty, to stworzony wzór nie będzie zapamiętany.

• Dodawanie wzorów lub liter

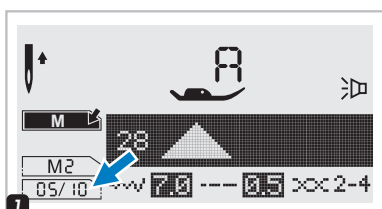

1 W trybie pamięci, naciskając przyciski ze strzałkami, wybierz następny wzór lub literę, którą chcesz dodać. Kursor zatrzyma się na wybranym ściegu.

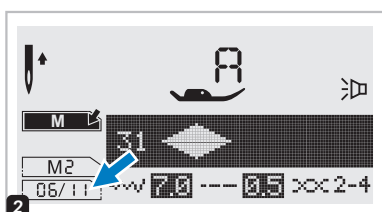

2 Naciśnij na numer ściegu ponownie (na przykład, 31) i wybrany ścieg będzie dodany.

Edycja wzorów

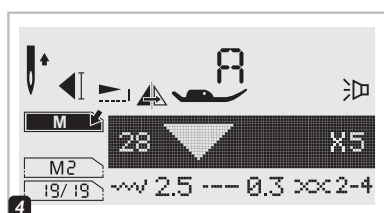
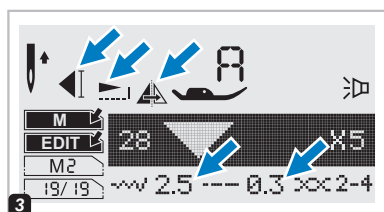
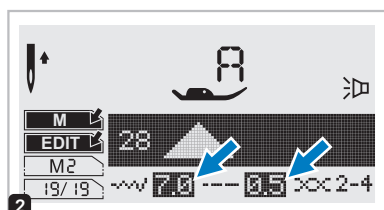
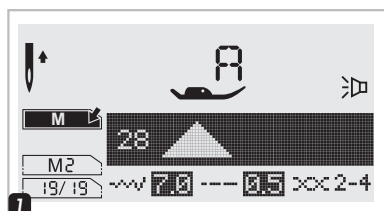

Usuwanie wzorów lub liter

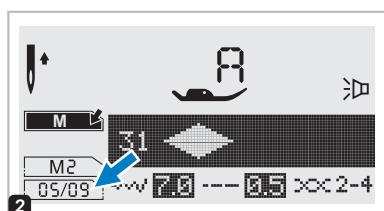
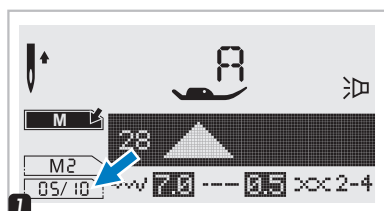

1 Aby wybrać wzór do edycji w trybie pamięci używaj przyciski ze strzałkami.

2 Naciśnij przycisk " EDIT " aby edytować wzór. Długość i szerokość ściegu, przedłużenie, odbicie lustrzane i automatyczne blokowanie można ustawić ręcznie.

Uwaga:

Wybór podstawowych trybów edycji, długość i szerokość ściegu, przedłużenie, odbicie lustrzane i automatyczne blokowanie można ustawić ręcznie.

4 Po zakończeniu edycji, aby wyjść z menu naciśnij " EDIT".

1 Aby wybrać ścieg do usunięcia, używaj przyciski ze strzałkami.

2 Aby usunąć wybrany wzór ściegu naciśnij na przycisk " C", następny wzór przesunie się do przodu.

● Przywoływanie i szycie wzoru, który został zapamiętany

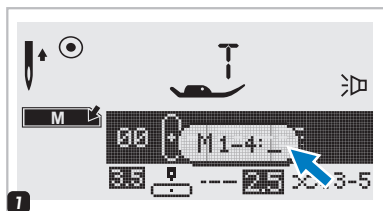

1 Naciśnij przycisk "M" aby wejść do trybu pamięci, kiedy kursor zacznie migać, wpisz numer modułu pamięci.

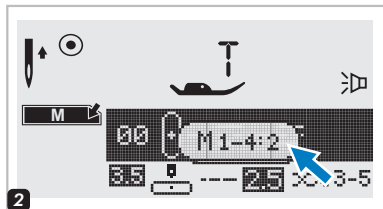

2 Wpisać numer modułu pamięci (Na przykład, 2)

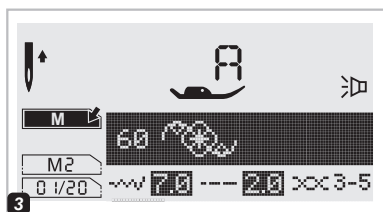

3 Na ekranie pojawi się pierwszy wzór z wybranego modułu pamięci.
Dla wyboru wzoru lub dla wyszukania go w pamięci używaj przyciski "-" lub "+".

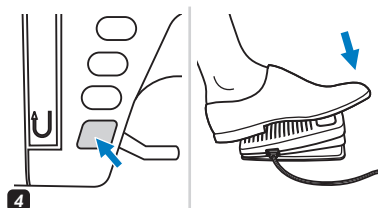

4 Naciśnij rozrusznik nożny lub przyciski Start/Stop, aby zacząć szycie.

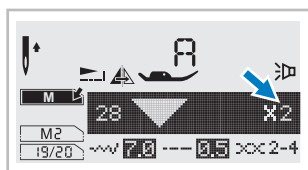

5 Podczas szycia na ekranie będzie wyświetlony bieżący wzór ściegu.

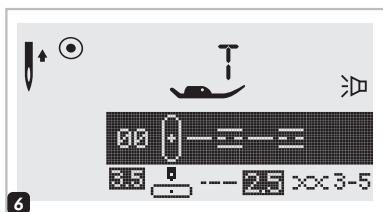
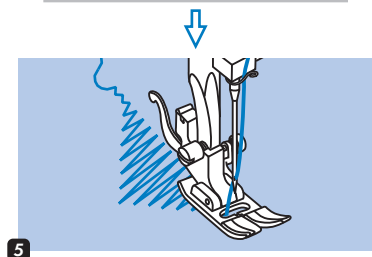

6 Po zakończeniu edycji, aby wyjść z menu naciśnij **M**

Funkcje ostrzegawcze

Animowane komunikaty ostrzegawcze

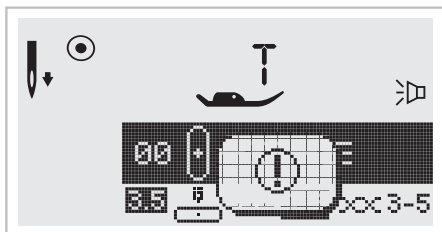

Pojawił się problem z maszyną do szycia.

Niniejszy komunikat oznacza, że pojawił się problem, zaplątała się nić lub koło zamachowe jest zablokowane. Aby rozwiązać ten problem patrz str. 71/72. Po naprawie usterki maszyna będzie szyla dalej.

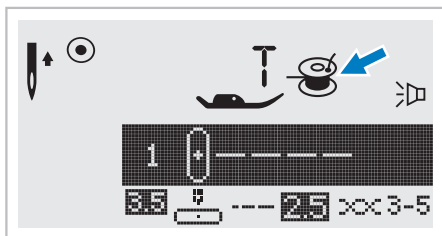

Nawijanie szpulki

Nawijak szpulki jest przestawiony w pozycję nawijania lub w trakcie nawijania.

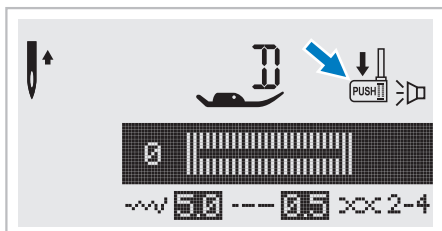

Opuścić dźwignię obszywania dziurki

Gdy został wybrany ścieg do obszywania dziurki na ekranie pojawi się "↓", który przypomina, że należy opuścić dźwignię do obszywania dziurki.

Funkcje ostrzegawcze

● Ostrzegawczy sygnał dźwiękowy

- Podczas prawidłowej pracy: 1 dźwięk
- Jeśli pamięć jest zapelniona: 2 krótkie dźwięki
- Podczas nieprawidłowej pracy: 3 krótkie dźwięki
- Gdy powstają problemy z maszyną, które uniemożliwiają szycie: 3 krótkie dźwięki

To oznacza, że nić zaplątała się i jest zablokowana, koło zamachowe nie rusza. Prosimy znaleźć rozwiązanie w rozdziale "Naprawa usterek" instrukcji obsługi na stronie 71/72. Po rozwiązaniu problemu można kontynuować szycie.

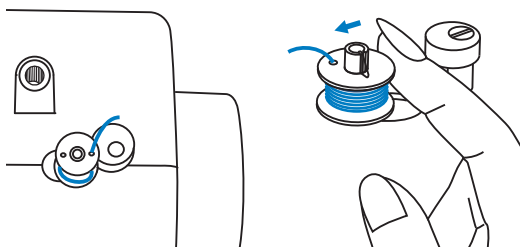

Przesunięcie trzpienia do nawijania szpulki bębna w lewo

Jeśli naciśniesz jakiegokolwiek przycisk na maszynie, kiedy szpulka jest pełna, lub trzpień znajduje się w prawej pozycji, to maszyna wyda 3 dźwięki ostrzegawcze.

➔ Uwaga:

Jeśli problem nie został rozwiązany, prosimy skontaktować się z serwisem.

⚠ Uwaga:

Jeśli w trakcie szycia nić zablokuje się wewnątrz chwytacz, zatrzymując ruch igły i rozrusznik nożny będzie nadal wciśnięty, przełącznik bezpieczeństwa całkowicie wyłączy maszynę do szycia. Aby zrestartować maszynę, należy ustawić przełącznik on/off do pozycji OFF (wył), a następnie ponownie włączyć do pozycji ON (wł).

Dźwięk brzęczyka - włączanie i wyłączenie

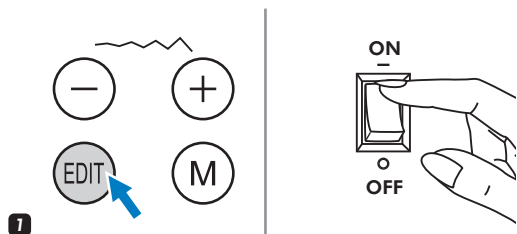

1 Naciśnij przycisk "EDIT" jednocześnie włącz przełącznik zasilania.

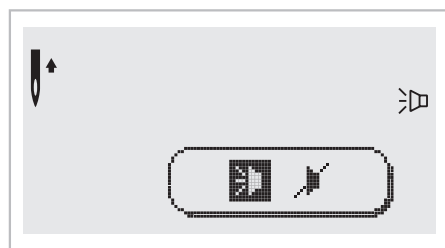

2 Tryb wybiera się za pomocą przycisków "+" i "-".

Wybierz tryb włączenia dźwięku " " lub wyłączenia " ".

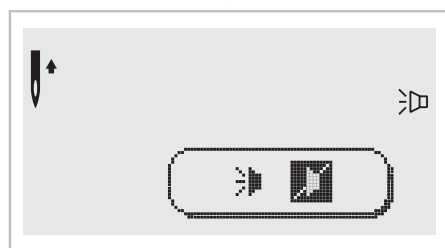

2

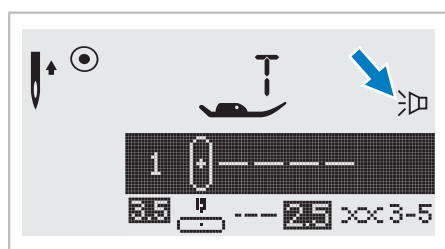

3 Naciśnij przycisk "EDIT".

Po zakończeniu ustawienia dźwięku pojawi się oznaczenie dźwięku brzęczyka.

! Uwaga:

Uwaga: Przed czyszczeniem wyświetlacza i powierzchni maszyny, należy całkowicie odłączyć maszynę od sieci zasilania.

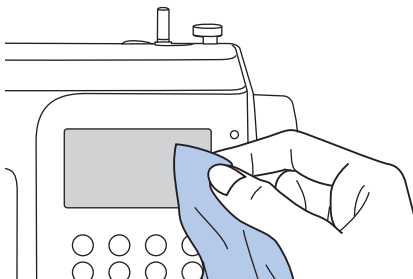

● Czyszczenie wyświetlacza

Jeśli przedni panel jest zabrudzony, należy go delikatnie wytrzeć miękką, suchą szmatką.

● Czyszczenie powierzchni maszyny

Jeżeli powierzchnia maszyny jest zabrudzona należy delikatnie namoczyć szmatkę w neutralnym detergencie, dobrze ją wycisnąć i wytrzeć zabrudzoną powierzchnię. Po usunięciu zabrudzenia, należy wytrzeć maszynę suchą szmatką.

! Uwaga:

Niniejsza maszyna jest wyposażona w lampkę LED 100mW. W przypadku konieczności jej wymiany, należy skontaktować się z autoryzowanym serwisem.

● Czyszczenie chwytacza

Kiedy w chwytaczu jest nagromadzony pył, kurz lub strzępki nici, to może spowodować zakłócenia w prawidłowej pracy maszyny. Należy regularnie sprawdzać i czyścić ten obszar.

! Uwaga:

Przed przystąpieniem do czyszczenia maszyny należy odłączyć zasilanie od maszyny i wyciągnąć wtyczkę przewodu zasilającego z gniazdka sieciowego.

Zdjąć osłonę i wyjąć szpulkę z chwytacza.

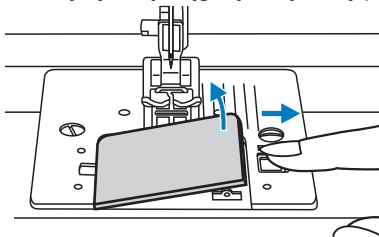

Obsługa maszyny

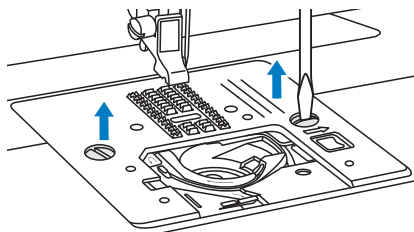

Zdjąć igłę, stopkę dociskową oraz uchwyt stopki dociskowej.

Zdjąć osłonę bębna i bębnek.

Odkręcić śrubę mocującą płytkę ścięgową i zdjąć płytkę.

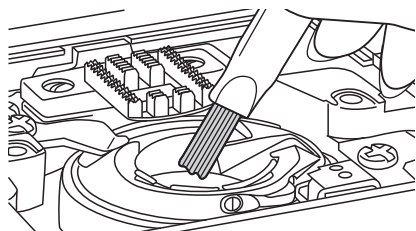

Za pomocą szczoteczki oraz miękkiej suchej tkaniny wyczyścić uchwyt bębna.

Naprawa usterek

Przed zgłoszeniem problemu do serwisu, należy sprawdzić możliwe przyczyny według niniejszej tablicy. Jeśli usterka nie zostanie naprawiona, należy skontaktować się z serwisem.

Problem	Przyczyna	Naprawa	No. str.
Nić górna zrywa się	1. Nić została nieprawidłowo nawleczona.	1. Wykonaj ponownie nawlekanie nici.	Strona 13
	2. Zbyt mocne naprężenie nici.	2. Zmniejsz naprężenie nici.	Strona 19
	3. Nić jest zbyt gruba w stosunku do igły.	3. Wybrać większą igłę.	Strona 22
	4. Igła nie została prawidłowo założona.	4. Zdjąć i ponownie założyć igłę (płaską stroną do tyłu).	Strona 23
	5. Nić zaplątała się wokół trzpienia szpulki.	5. Wyjąć szpulkę i wykonać nawijanie na szpulkę.	Strona 13
	6. Igła jest uszkodzona.	6. Wymienić igłę.	Strona 23
Nić dolna zrywa się	1. Szpulka nie jest prawidłowo założona.	1. Wyjąć i ponownie włożyć bębenek, pociągnąć nić. Powinna łatwo się rozwijać.	Strona 12
	2. Nić została nieprawidłowo nawleczona do szpulki bębena.	2. Sprawdzić szpulkę i bębenek.	Strona 12
Maszyna przepuszcza ścięgi	1. Igła nie jest prawidłowo założona.	1. Zdjąć i ponownie założyć igłę (płaską stroną do tyłu).	Strona 23
	2. Igła jest uszkodzona.	2. Założyć nową igłę.	Strona 23
	3. Został wybrany nie odpowiedni rozmiar igły.	3. Wybierz igłę odpowiednio do nici i tkaniny.	Strona 22
	4. Nieprawidłowo założona stopka.	4. Sprawdzić i założyć prawidłowo.	Strona 20
	5. Nić została nieprawidłowo nawleczona.	5. Ponownie wykonać nawlekanie nici.	Strona 13
Igła łamie się	1. Igła jest uszkodzona	1. Wymienić igłę.	Strona 23
	2. Igła jest nieprawidłowo włożona.	2. Założyć igłę prawidłowo (płaską stroną do tyłu).	Strona 23
	3. Został wybrany nie odpowiedni rozmiar igły.	3. Wybierz igłę odpowiednio do nici i tkaniny.	Strona 22
	4. Jest założona nieprawidłowa stopka	4. Wybierz prawidłową stopkę.	Strona 73
	5. Śruba zacisku igły jest poluzowana.	5. Za pomocą śrubokręta dokręcić śrubę.	Strona 23
	6. Stopka dociskowa, która jest używana nie odpowiada do wybranego ścięgu.	6. Wybrać odpowiednią stopkę do wybranego ścięgu.	Strona 73
	7. Naprężenie nici górnej jest zbyt mocne.	7. Zmniejsz naprężenie nici górnej.	Strona 19
Ścięgi są luźne	1. Maszyna jest nieprawidłowo nawleczona.	1. Sprawdzić nawlekanie nici.	Strona 13
	2. Szpulka jest nawleczona nieprawidłowo	2. Prawidłowo wykonać nawlekanie szpulki.	Strona 12
	3. Nieprawidłowo zostały dopasowane igły, nici, tkaniny.	3. Rozmiar igły i nici muszą odpowiadać do rodzaju tkaniny i igły.	Strona 23
	4. Nieodpowiednie naprężenie nici.	4. Poprawić naprężenie nici.	Strona 19

Problem	Przyczyna	Naprawa	No. str.
Ścieg się marszczy	1. Igła jest zbyt gruba odpowiednio do tkaniny.	1. Wybrać mniejszą igłę.	Strona 22
	2. Nieprawidłowa długość ściegu.	2. Wyregulować długość ściegu.	Strona 27
	3. Naprężenie nici jest zbyt mocne.	3. Zmniejszyć naprężenie nici.	Strona 19
Ścieg się marszczy	1. Naprężenie nici w igle jest zbyt mocne.	1. Zmniejszyć naprężenie nici.	Strona 19
	2. Nić igły jest nieprawidłowo nawleczona.	2. Ponownie wykonać nawlekanie nici.	Strona 13
	3. Igła jest za ciężka do materiału używanego do szycia	3. Wybierz igłę, która jest odpowiednia do nici i tkaniny.	Strona 22
	4. Długość ściegu jest za długa do używanego materiału.	4. Zrobić większą gęstość ściegów.	Strona 27
Ściegi są zniekształcone	1. Nieprawidłowo wybrana stopka w stosunku do operacji	1. Prawidłowo wybrać stopkę.	Strona 73
	2. Nić jest zbyt mocno naprężona	2. Zmniejszyć naprężenie nici.	Strona 19
	3. Długość ściegu jest wybrana nieprawidłowo	3. Prawidłowo wybrać długość ściegu.	Strona 27
Maszyna zacięła się	1. Nić zaplątała się w chwytaczu 2. Nagromadziło się dużo ściniek	Wyjąć nić z igły oraz kasetkę bębena, ręcznie przekręcać koło zamachowe do przodu i do tyłu, aby usunąć pozostałe resztki nici.	Strona 69
Maszyna głośno pracuje	1. Nagromadziło się puchu i oleju.	1. Wyczyścić chwytac i zębki transportu	Strona 69
	2. Igła jest uszkodzona.	2. Wymienić igłę.	Strona 23
	3. Mruczenie wydobywa się z silnika.	3. Jest to normalne zjawisko.	--
	4. W chwytaczu zablokowała się nić	Wyjąć nić z igły, oraz kasetkę bębena, ręcznie przekręcać koło zamachowe do przodu i do tyłu, aby usunąć pozostałe resztki nici.	Strona 69
	5. Transporter jest zablokowany ścinkami		
Tworzone ściegi są nierówne, nierówno podawany jest materiał	1. Nić jest o niskiej jakości.	1. Wymienić na nić o lepszej jakości.	Strona 22
	2. Nieprawidłowo nawleczona nić dolna	2. Wyjąć szpulkę bębena i ponownie nawlec nić.	Strona 12
	3. Tkanina rozciąga się.	3. Nie ciągnąć za mocno za tkaninę prowadząc ją podczas szycia.	--
Maszyna do szycia nie działa	1. Maszyna nie jest włączona.	1. Włączyć maszynę do sieci.	Strona 9
	2. Nie przyciśnięty przycisk START/STOP.	2. Nacisnąć przycisk START/STOP.	Strona 24
	3. Dźwignia stopki jest podniesiona.	3. Opuścić dźwignie stopki dociskowej.	Strona 17
	4. Przycisk Start/Stop został wciśnięty naraz z rozrusznikiem.	4. Nie wciskaj na przycisk Start/Stop, jeśli jest podłączony rozrusznik nożny.	Strona 24
	5. Nić zaplątała się w chwytaczu.	5. Wyjąć nić z igły, oraz kasetkę bębena, ręcznie przekręcać koło zamachowe do przodu i do tyłu, aby usunąć pozostałe resztki nici.	Strona 69
	6. Nie został włączony przełącznik lub maszyna nie jest podłączona do sieci.	6. Włącz przełącznik i wtyczkę do gniazdka sieci zasilania.	Strona 9



“Zgodnie z przepisami Ustawy z dnia 29 lipca 2005r. o ZSEiE zabronione jest umieszczanie maszyny łącznie z innymi odpadami zużytego sprzętu oznakowanego symbolem przekreślonego kosza. Użytkownik, chcąc pozbyć się sprzętu elektronicznego lub elektrycznego, jest obowiązany do oddania go do punktu zbierania zużytego sprzętu. Powyższe obowiązki ustawowe zostały wprowadzone w celu ograniczenia ilości odpadów powstałych ze zużytego sprzętu elektrycznego i elektronicznego oraz zapewnienia odpowiedniego poziomu zbierania, odzysku i recyklingu. W sprzęcie nie znajdują się składniki niebezpieczne, które mają szczególnie negatywny wpływ na środowisko i zdrowie ludzi.”

